



**OWNER'S MANUAL  
MANUEL DE L'UTILISATION  
MANUAL DEL PROPIETARIO**

**PA1012/PA1012UK Pergola  
Pergola PA1012/PA1012UK  
Pérgola PA1012/PA1012UK**

**▲ WARNING**

- Repair or replace broken parts immediately.
- Suncast is not responsible for damage caused by weather or misuse.
- Avoid excess heat from any auxiliary source.

**▲ MISE EN GARDE**

- Réparez ou remplacez les pièces cassées immédiatement.
- Suncast ne peut être tenu responsable des dommages causés par les conditions climatiques ou une mauvaise utilisation.
- Évitez toute chaleur excessive provenant d'une source secondaire.

**▲ ADVERTENCIA**

- Repare o reemplace inmediatamente toda pieza rota.
- Suncast no se hace responsable por daños causados por condiciones meteorológicas o mal uso.
- Evite el calor excesivo que pueda provenir de toda fuente auxiliar.



This assembly manual was created to assemble an 8' x 10', 10' x 10', or 10 x 12' Suncast Pergola. The unit size used for these instructions is the 8' x 10' size. The assembly process is the same for each Pergola size, but some pictures will differ slightly depending on the size you have purchased.

Ce guide d'assemblage est destiné au montage d'une pergola Suncast de 2,4 m x 3 m, 3 m x 3 m o 3 m x 3,6 m. Les dimensions employées pour ces instructions se rapportent à celle de 2,4 m x 3 m. Le processus d'assemblage est le même quelle que soit la dimension de la pergola, mais certaines illustrations diffèrent légèrement selon la taille de celle que vous avez achetée.

Este manual de armado debe utilizarse para armar las pérgolas Suncast de 2,4 m x 3 m, 3 m x 3 m o 3 m x 3,6 m. El tamaño de pérgola utilizado para estas instrucciones es 2,4 m x 3 m. El proceso de armado es el mismo para los tres tamaños, pero algunas ilustraciones pueden ser levemente distintas, según el tamaño que haya comprado.

# Before You Begin...

- **Consult your local authorities for any permits required to construct pergola.**

Prior to the construction of your pergola, check with the local building code official to review any required permits or building limitations.

- **COMPLETE SITE PREPARATION AND FOUNDATION CONSTRUCTION BEFORE UNPACKING ALL PARTS.**

A level and sturdy foundation is required before pergola construction can begin.

**Consideration for measurements of foundations should be based on the following dimensions:**

- 8' x 10' Pergola - measures 8' x 10' from outside of post to outside of post.
- 10' x 10' Pergola - measures 10' x 10' from outside of post to outside of post.
- 10' x 12' Pergola - measures 10' x 12' from outside of post to outside of post.

- **Read instructions thoroughly prior to assembly.**

This kit contains parts that can be damaged if assembled incorrectly or in the wrong sequence. Once assembled, the pergola cannot be taken apart without breakage.

- **Please follow instructions.**

If you have questions or concerns with this product **DO NOT return to store**. Assembly questions? Missing parts? Call 1-800-846-2345 or 1-630-879-2050. Suncoast is not responsible for replacing parts damaged due to incorrect assembly.

- **Assistance is required.**

Due to the size of the parts, at least two people are required to handle, fit and secure pergola components.

- **Foundation mounting hardware varies with each application.**

Read manual first and contact your local building supply retailer for recommendations for your application.

- **Avoid scratching the finish.**

For steps where parts are placed upside down, place parts on a smooth surface to avoid scratching finish. Flatten cardboard from carton to create a smooth work surface.



## CAUTION

- Pergola not intended for use in extreme weather conditions.
- Do not stand, sit, or hang items from pergola structure.
- Handle carefully in extreme temperatures.
- Repair or replace broken parts immediately. Call 1-800-846-2345 or 1-630-879-2050 for replacement parts.
- Suncoast is not responsible for damage caused by weather or misuse.
- At regular intervals inspect your pergola to make sure that assembly integrity has been maintained.
- Periodically check that the location you have chosen to set your pergola is still level.
- Avoid excess heat from any auxiliary source.
- Any additional holes drilled into parts could cause unsafe conditions.
- Follow manufacturer safety instructions when using ladder.
- Do not anchor to paver bricks. Foundation must be a solid surface.
- Exercise caution using a lawn mower, edge trimmer or other yard equipment near pergola.
- Do not attempt to cover overhead structure.

## TOOLS REQUIRED

- Screw Gun or Drill with Screw Bit or Phillips Screwdriver
- Ladder
- Tape Measure
- Hammer
- Level
- Square
- Assistance is required during assembly.



## Avant de commencer...

- **Consultez les autorités locales pour tout permis nécessaire à la construction de la pergola.**  
Avant de construire votre pergola, vérifiez avec l'autorité locale responsable du respect du code du bâtiment s'il est nécessaire d'obtenir un permis ou s'il existe des restrictions de construction.
- **TERMINEZ LA PRÉPARATION DU TERRAIN ET LA CONSTRUCTION DES FONDATIONS AVANT DE DÉBALLER LES PIÈCES.**  
Une fondation de niveau et solide est indispensable avant que la construction de la pergola ne puisse commencer.  
**Les considérations relatives à la mesure des fondations sont basées sur les dimensions suivantes :**
  - Pergola de 2,4 m x 3 m Pergola – mesure 2,4 m x 3 m de l'extérieur d'un poteau à l'autre.
  - Pergola de 3 m x 3 m Pergola – mesure 3 m x 3 m de l'extérieur d'un poteau à l'autre.
  - Pergola de 3 m x 3,6 m Pergola – mesure 3 m x 3,6 m de l'extérieur d'un poteau à l'autre.
- **Lisez entièrement les instructions avant l'assemblage.**  
Cette trousse contient des pièces qui peuvent être endommagées si elles sont assemblées de manière incorrecte ou dans le mauvais ordre. Une fois assemblée, la pergola ne peut pas être démontée sans la casser.
- **Veillez suivre les instructions.**  
En cas de questions ou de préoccupations au sujet de ce produit, ne le retournez **PAS** au magasin. Questions sur l'assemblage? Pièces manquantes? Composez le 1 800 846-2345 ou le 1 630 879-2050. Suncast ne peut être tenu responsable du remplacement des pièces endommagées en raison d'un assemblage incorrect.
- **Vous aurez besoin d'aide.**  
À cause de la taille des pièces, au moins deux personnes devront joindre leurs efforts pour manipuler, adapter et fixer toutes les composantes de la pergola.
- **La quincaillerie de fixation de la fondation varie selon l'application.**  
Lisez ce manuel d'abord, puis communiquez avec votre détaillant local de matériaux de construction pour les recommandations relatives à votre application particulière.
- **Évitez d'égratigner le fini.**  
Pour les étapes où les pièces sont placées à l'envers, déposez-les sur une surface lisse afin d'éviter d'égratigner le fini. Aplatissez le carton de la boîte pour créer une surface de travail lisse.



## ATTENTION

- La pergola ne doit pas être utilisée dans des conditions climatiques extrêmes.
- Ne vous tenez pas debout sur la structure de la pergola, ne vous y assoyez pas et n'y suspendez aucun élément.
- Prenez toutes les précautions nécessaires lorsque la température est extrême.
- Réparez ou remplacez les pièces cassées immédiatement. Composez le 1 800 846-2345 ou le 1 630 879-2050 pour les pièces de remplacement.
- Suncast ne peut être tenu responsable des dommages causés par les conditions climatiques ou une mauvaise utilisation.
- Inspectez votre pergola à intervalles réguliers pour vérifier que l'intégrité de l'assemblage a été maintenue.
- Vérifiez périodiquement que l'emplacement choisi pour installer la pergola est toujours à niveau.
- Évitez toute chaleur excessive provenant d'une source secondaire.
- Tous les trous supplémentaires percés dans les pièces pourraient être la cause de conditions dangereuses.
- Conformez-vous aux instructions du fabricant lors de l'utilisation de l'échelle.
- N'ancez pas sur des pavés en terre cuite. La base doit reposer sur une surface solide.
- Soyez vigilant lorsque vous employez une tondeuse à gazon, un taille-bordure ou tout autre équipement d'entretien de la cour près de la pergola.
- Ne tentez pas de recouvrir une structure aérienne.

## OUTILS REQUIS

- Pistolet à vis ou perceuse avec mèche à visser ou tournevis Phillips
- Échelle
- Ruban à mesurer
- Marteau
- Niveau
- Équerre
- Vous aurez besoin d'aide durant l'assemblage.



## Antes de comenzar...

- **Consulte con sus autoridades locales para determinar qué permisos son necesarios para construir la pérgola.**  
Antes de iniciar la construcción de la pérgola, consulte al funcionario local encargado de los códigos de construcción para revisar los permisos necesarios o las limitaciones en la construcción.
- **COMPLETE LA PREPARACIÓN DEL SITIO Y LA CONSTRUCCIÓN DE LA CIMENTACIÓN ANTES DE DESEMPACAR TODAS LAS PIEZAS.**  
Antes de iniciar la construcción de la pérgola, es necesario tener una cimentación fuerte y nivelada.  
**La consideración de las medidas para los cimientos se deben basar en las siguientes dimensiones:**
  - Pérgola de 2,4 m x 3 m: mide 2,4 m x 3 m desde el exterior del poste hasta el exterior del poste.
  - Pérgola de 3 m x 3 m: mide 3 m x 3 m desde el exterior del poste hasta el exterior del poste.
  - Pérgola de 3 m x 3,6 m: mide 3 m x 3,6 m desde el exterior del poste hasta el exterior del poste.
- **Lea completamente las instrucciones antes de iniciar el armado.**  
Este kit contiene piezas que pueden dañarse si se arman incorrectamente o en la secuencia equivocada. Una vez armada, no es posible desarmar la pérgola sin romperla.
- **Siga las instrucciones.**  
Si tiene preguntas o dudas acerca de este producto **NO lo devuelva a la tienda.** ¿Tiene preguntas acerca del armado? ¿Faltan piezas? Llame al 1-800-846-2345 o al 1-630-879-2050. Suncast no es responsable del reemplazo de las piezas dañadas debido al armado incorrecto.
- **Se requiere ayuda.**  
Debido al tamaño de las piezas, se necesitan como mínimo dos personas para manipular, colocar y asegurar los componentes de la pérgola.
- **La tornillería necesaria para el montaje en la cimentación depende de cada aplicación.**  
Lea primero el manual y póngase en contacto con el distribuidor minorista de artículos para la construcción más cercano para obtener recomendaciones para su aplicación.
- **Tenga cuidado de no rayar el acabado.**  
Para llevar a cabo los pasos en los que es necesario invertir la posición de las piezas, coloque las piezas sobre una superficie suave para no rayar el acabado. Para tener una superficie suave, aplane el cartón de la caja.



## PRECAUCIÓN

- La pérgola no ha sido diseñada para ser usada en condiciones climáticas extremas.
- No se pare, no se siente ni cuelgue objetos de la estructura de la pérgola.
- Manipúlela con cuidado en condiciones extremas de temperaturas.
- Repare o reemplace inmediatamente toda pieza rota. Llame a los teléfonos 1-800-846-2345 o 1-630-879-2050 si necesita piezas de repuesto.
- Suncast no se hace responsable por daños causados por condiciones meteorológicas o mal uso.
- Inspeccione la pérgola a intervalos regulares para asegurarse de que no haya piezas que se estén desarmando.
- Verifique periódicamente que la ubicación seleccionada para colocar la pérgola continúe estando nivelada.
- Evite el calor excesivo que pueda provenir de toda fuente auxiliar.
- Todo orificio adicional taladrado en las piezas puede hacer que la pérgola sea insegura.
- Siga las instrucciones de seguridad del fabricante cuando use una escalera.
- No la fije a ladrillos de empedrado. La cimentación debe ser una superficie sólida.
- Tenga cuidado al usar una cortadora de césped, bordeadora o cualquier otro equipo de jardín cerca de la pérgola.
- No cubra la estructura superior.

## HERRAMIENTAS NECESARIAS

- Pistola atornilladora o taladro con broca para atornillar o destornillador Phillips
- Escalera
- Cinta métrica
- Martillo
- Nivel
- Escuadra
- Se requiere ayuda durante el armado.



**PARTS / PIÈCES / PIEZAS – 8' X 10', 10' x 10', 10' x 12' (2,4 m x 3 m, 3 m x 3 m, 3 m x 3,6 m)**

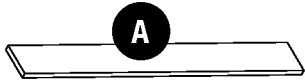

**A**  
#0W00196  
Post Base Side A  
Base du poteau côté A  
Lado A de la base del poste  
x8



**B**  
#0W00187  
Post Base Side B  
Base du poteau côté B  
Lado B de la base del poste  
x8



**M**  
#0W00197  
Post Trim  
Garniture de poteau  
Pieza de unión de poste  
x8

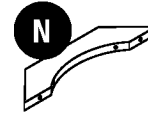

**N**  
#0W00190  
Large Post Brace  
Grande traverse  
du poteau  
Refuerzo largo del poste  
x4

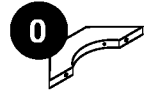

**O**  
#0W00189  
Small Post Brace  
Petite traverse  
du poteau  
Refuerzo pequeño  
del poste  
x4



**C**  
#0W00198  
Post Base Corner  
Coin de base du poteau  
Esquina de la base del poste  
x16



**D**  
#0670057  
Post Base Bottom Trim  
Base de poteau  
Garniture du bas  
Base del poste  
Pieza de unión inferior  
x4



**E**  
#0670056  
Post Base Top Trim  
Base de poteau  
Garniture du haut  
Base del poste  
Pieza de unión superior  
x4



**FFF**  
#0W00191  
Stringer  
Longrine  
Larguero  
x16

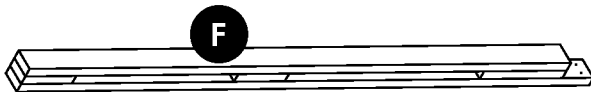

**F**  
#0670055  
Post  
Poteau  
Poste  
x4



**GGG**  
#0W00180  
Left Beam Trim  
Garniture de la poutre de gauche  
Pieza de unión de viga izquierda  
x2



**G**  
#0W00188  
Rafter Top  
Haut du chevron  
Extremo superior  
del cabio  
x9

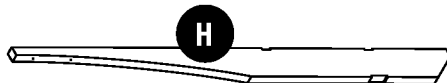

**H**  
#0W00201  
Rafter Bottom  
Bas du chevron  
Lado del cabio  
del cabio  
x18



**HHH**  
#0W00184  
Right Beam Trim  
Garniture de la poutre de droite  
Pieza de unión de viga derecha  
x2



**AAA**  
#0W00183  
Interior Left Beam  
Poutre intérieure de gauche  
Viga interior izquierda  
x2



**BBB**  
#0W00186  
Interior Center Beam  
Poutre intérieure du centre  
Viga interior central  
x2

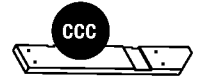

**CCC**  
#0W00181  
Interior Right Beam  
Poutre intérieure de droite  
Viga interior derecha  
x2

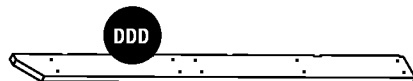

**DDD**  
#0W00182  
Exterior Left Beam  
Poutre extérieure de gauche  
Viga exterior izquierda  
x2



**EEE**  
#0W00185  
Exterior Right Beam  
Poutre extérieure de droite  
Viga exterior derecha  
x2

**RAFTERS, STRINGERS and TRIM / CHEVRONS, LONGRINES et GARNITURE / CABIOS, LARGUEROS y PIEZA DE UNIÓN**  
**8' X 10' ONLY / 2,4 m x 3 m SEULEMENT / SOLO PARA PÉRGOLAS DE 2,4 m x 3 m**



**J**  
**Interior Right Beam**  
 Poutre intérieure de droite  
 Viga interior derecha  
 x1



**Q**  
**Long Stringer**  
 Longrine longue  
 Larguero largo  
 x1

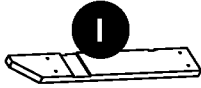

**I**  
**Interior Left Beam**  
 Poutre intérieure de gauche  
 Viga interior izquierda  
 x1

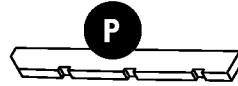

**P**  
**Short Stringer**  
 Longrine courte  
 Larguero corto  
 x1



**L**  
**Exterior Right Beam**  
 Poutre extérieure de droite  
 Viga exterior derecha  
 x1



**R**  
**Right Beam Trim**  
 Garniture de la poutre de droite  
 Pieza de unión de viga derecha  
 x1



**K**  
**Exterior Left Beam**  
 Poutre extérieure de gauche  
 Viga exterior izquierda  
 x1



**S**  
**Left Beam Trim**  
 Garniture de la poutre de gauche  
 Pieza de unión de viga izquierda  
 x1

**HARDWARE / QUINCAILLERIE / TORNILLERÍA**



**AA**  
 #0630635  
 2" Screw  
 Vis de 5 cm  
 Tornillo de 5 cm  
 x150



**BB**  
 #0630633  
 3" Screw  
 Vis de 7,6 cm  
 Tornillo de 7,6 cm  
 x120



**CC**  
 #0630632  
 2 1/2" Screw  
 Vis de 6,3 cm  
 Tornillo de 6,3 cm  
 x46



**DD**  
 #0630638  
 3 1/2" Screw  
 Vis de 8,8 cm  
 Tornillo de 8,8 cm  
 x124

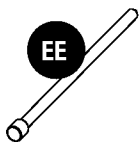

**EE**  
 #0630639  
 2" Finishing Nail  
 Clous de finition 5 cm  
 Clavo de punta de cabeza  
 perdida de 5 cm  
 x36

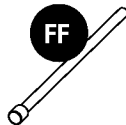

**FF**  
 #0630634  
 1.5" Finishing Nail  
 Clous de finition 3,8 cm  
 Clavo de punta de cabeza  
 perdida de 3,8 cm  
 x70

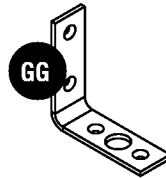

**GG**  
 #0630636  
 Angle Bracket  
 Support angulaire  
 Escuadra de fijación  
 x4

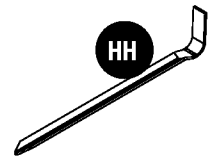

**HH**  
 #0630637  
 Stake  
 Piquet  
 Estaca  
 x4

## PRE-ASSEMBLY / PRÉASSEMBLAGE / ANTES DE COMENZAR EL ARMADO

Select a level location with good drainage for your pergola. Place pergola kit as close to assembly site as possible. Boxes are labeled #1 - #6. Each box will be referenced by its number during assembly. Only unpack the boxes as called for in the instruction manual.

Choisissez pour votre pergola un emplacement au niveau avec un bon drainage. Disposez la trousse de la pergola aussi près que possible du site d'assemblage. Les boîtes portent des numéros de 1 à 6. Chaque boîte sera nommée par son numéro tout au cours de l'assemblage. Déballez seulement les boîtes dont vous avez besoin comme indiqué dans le manuel d'instructions.

Seleccione una ubicación nivelada con buen desagüe para la pérgola. Coloque el kit de la pérgola lo más cerca posible del sitio de armado. Las cajas están identificadas por medio de los números 1-6. Durante el armado, se hará referencia a cada caja por su número. Desembale las cajas únicamente a medida que se indique en el manual de instrucciones.

## POST ASSEMBLY / ASSEMBLAGE DES POTEAUX / ARMADO DEL POSTE

1. Open Box #2, #3, and #5.

Organize the parts by using the parts list to identify and separate each piece.

1. Ouvrez les boîtes n° 2, 3 et 5.

Organisez les pièces selon ce qui est indiqué dans la liste des pièces et séparez chaque pièce.

1. Abra las cajas N.º 2, N.º 3 y N.º 5.

Organice las piezas utilizando la lista de piezas para identificarlas y separarlas.

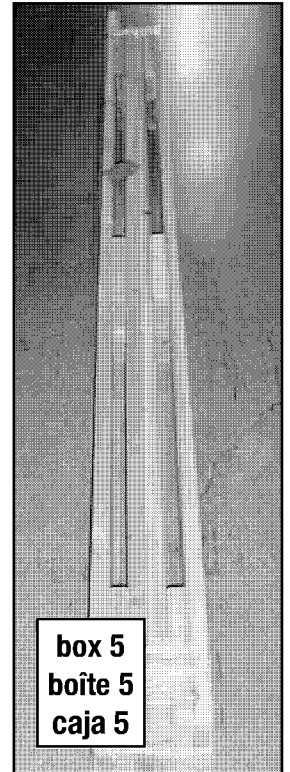
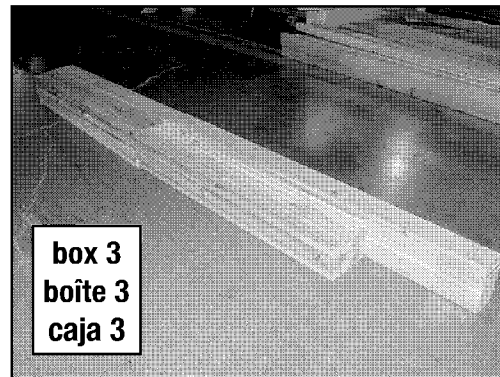
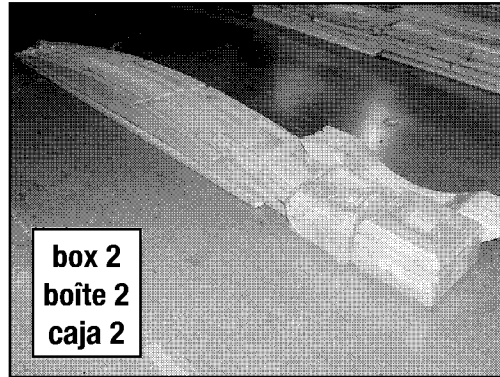

2. Locate two Post Base Side A (A), two Post Base Side B (B) and four Post Base Corner (C) boards.

**NOTE:** Post Base Side A (A) is narrower than Post Base Side B (B).

2. Localisez deux planches de côté de base de poteau A (A), deux planches de côté de base de poteau B (B) et quatre planches de coins de base de poteau (C).

**REMARQUE :** Le côté de base de poteau A (A) est plus étroit que le côté de base de poteau B (B).

2. Identifique dos tablas del lado A de la base del poste (A), dos tablas del lado B de la base del poste (B) y cuatro tablas de la esquina de la base del poste (C).

**NOTA:** el lado A de la base del poste (A) es más estrecho que el lado B de la base del poste (B).

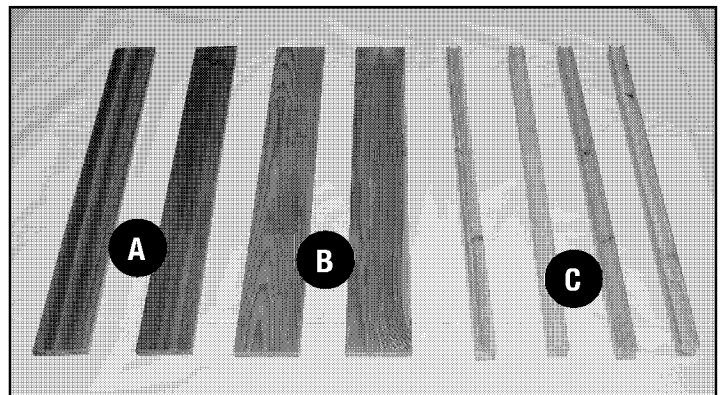

3. Take one Post Base Corner (C) and note the two grooves running the length of the board.
3. Prenez un coin de base de poteau (C) et notez les deux rainures qui courent le long de la planche.
3. Sujete una esquina de la base del poste (C) y observe las dos ranuras que hay a lo largo de la tabla.

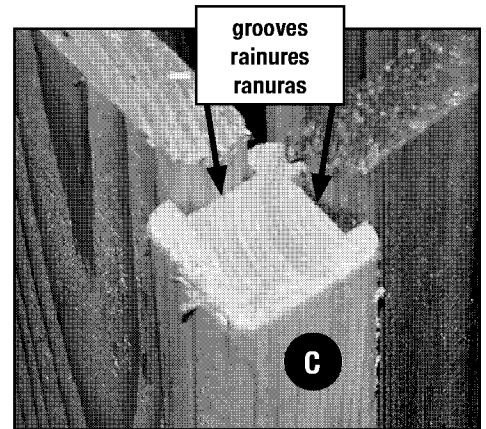

4. Slide one Post Base Side A (A) into either groove on the side of Post Base Corner (C).

Align the bottom of the Post Base Corner to the bottom of the Post Base Side.

4. Glissez un côté de base de poteau A (A) dans l'une ou l'autre rainure du côté du coin de base de poteau (C).

Alinez le bas du coin de base de poteau sur le bas du côté de base de poteau.

4. Deslice el lado A de la base del poste (A) dentro de cualquiera de las ranuras que se encuentran en los lados de la esquina de la base del poste (C).

Alinee el extremo inferior de la esquina de la base del poste con el extremo inferior del lado de la base del poste.

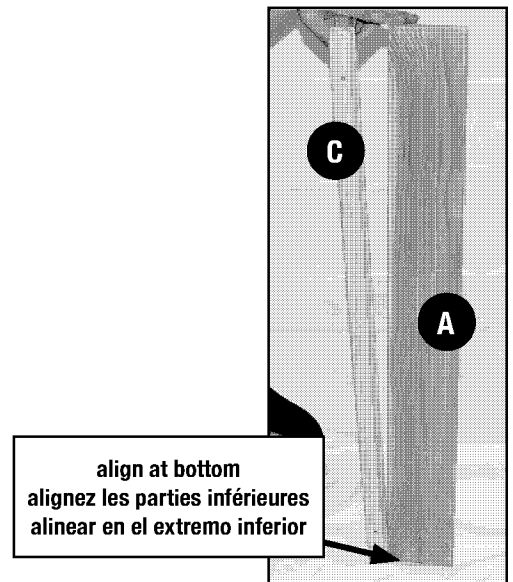

5. Attach the corner to the side using three 2" Screws (AA) through the pre-drilled holes.
5. Fixez le coin au côté à l'aide de trois vis de 5 cm (AA) en utilisant les trous prépercés.
5. Asegure la esquina a la tabla de lado haciendo pasar tres tornillos de 5 cm (AA) por los agujeros perforados previamente.

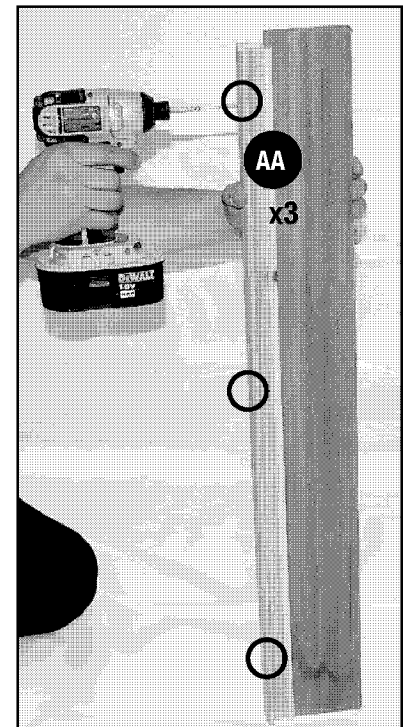



6. Slide one Post Base Side B (B) into the remaining groove on the Post Base Corner (from step 2 - 5).

Align the bottom of the Post Base Corner to the bottom of the Post Base Side.

6. Glissez un côté de base de poteau B (B) dans la rainure restante du coin de base de poteau (de l'étape 2-5).

Alignez le bas du coin de base de poteau sur le bas du côté de base de poteau.

6. Deslice una tabla del lado B de la base del poste (B) dentro de la ranura restante en la esquina de la base del poste (del paso 2 al paso 5).

Alinee el extremo inferior de la esquina de la base del poste con el extremo inferior del lado de la base del poste.

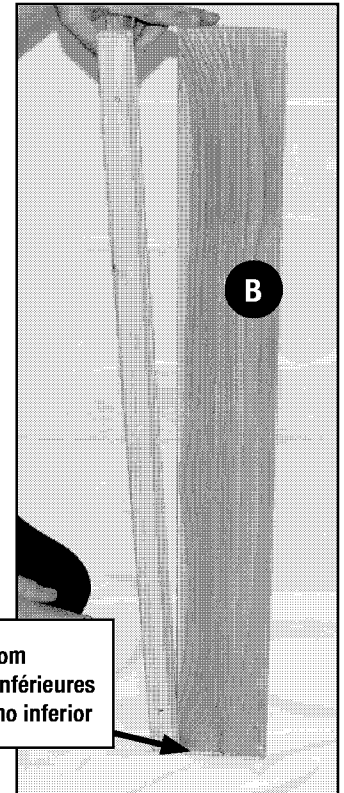

align at bottom  
alignez les parties inférieures  
alineer en el extremo inferior

7. Attach in the same manner as step 5.

7. Fixez de la même façon qu'à l'étape 5.

7. Asegure de la misma manera que en el paso 5.



8. **NOTE:** It is very important to place Post Base Side A (A) boards opposite each other.

Continue assembling the rest of post base using the remaining three Post Base Corners, one Post Base Side A, and one Post Base Side B.

8. **REMARQUE :** Il est très important de disposer les planches du côté de base de poteau A (A) de façon à ce qu'elles soient à l'opposé l'une de l'autre.

Poursuivez l'assemblage de la base de poteau à l'aide des trois coins de base restant, d'un côté de base de poteau A et d'un côté de base de poteau B.

8. **NOTA:** es muy importante colocar las tablas del lado A de la base del poste (A) opuestas entre sí.

Continúe armando el resto de la base del poste usando las tres esquinas restantes de la base del poste, una tabla del lado A de la base del poste y una tabla del lado B de la base del poste.

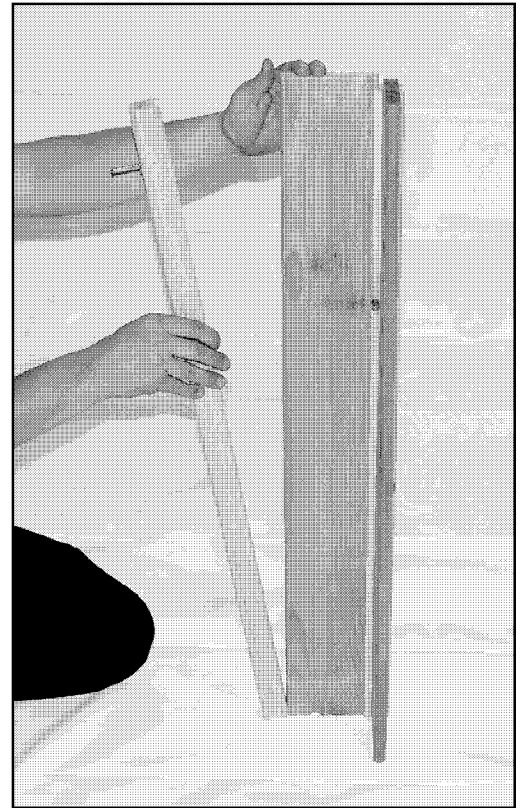

**NOTE:** The A and B sides will protrude on one end. This will be the ground end of the post base assembly.

**REMARQUE :**  
Les côtés A et B dépasseront à l'une des extrémités.  
C'est celle qui sera l'extrémité au sol.

**NOTA:** las tablas de los lados A y B sobresaldrán en un extremo. Este será el extremo del lado del suelo del ensamble de la base del poste.

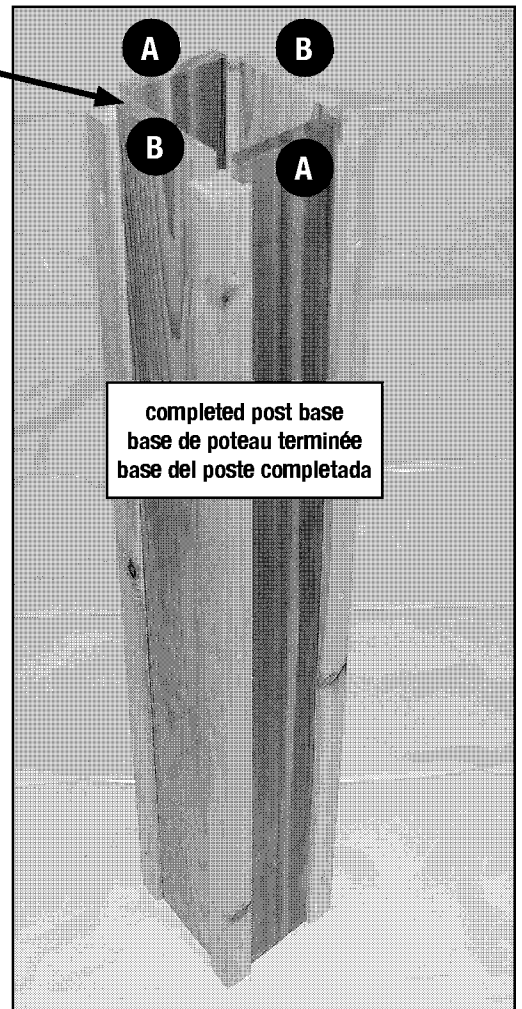

9. Locate one Post Base Bottom Trim. The Post Base Bottom Trim (D) has thinner trim boards than Post Base Top Trim (E). See photo.

9. Repérez une garniture du bas de la base de poteau. Les planches de la garniture du bas de la base de poteau (D) sont plus minces que celles de la garniture du haut de la base de poteau (E). Consultez la photo.

9. Busque una pieza de unión inferior de la base del poste. La pieza de unión inferior de la base del poste (D) tiene tablas más delgadas que la pieza de unión superior de la base del poste (E). Consulte la ilustración.

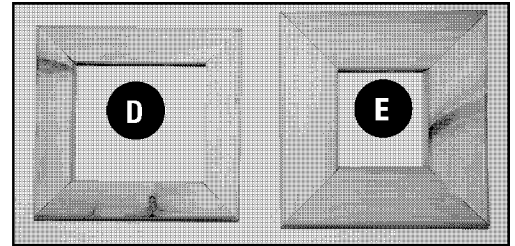

10. Position Post Base Bottom Trim (D) with recessed edge over raised edge of ground end of post base assembly.

10. Placez la garniture du bas de la base de poteau (D) bord aminci par-dessus le bord relevé de l'extrémité au sol de la base de poteau.

10. Coloque la pieza de unión inferior de la base del poste (D) con el borde rebajado sobre el borde elevado del extremo del ensamble de la base del poste del lado del suelo.

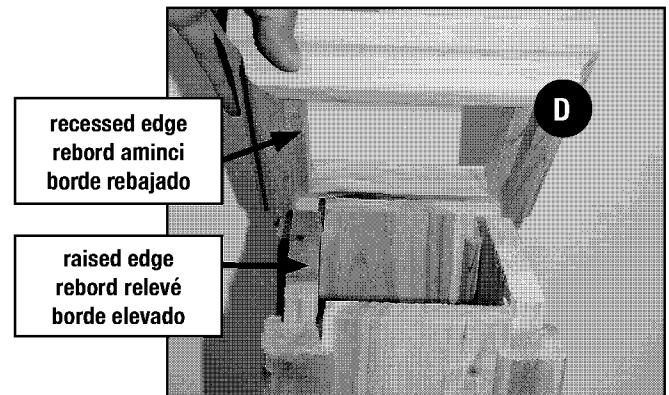

11. Attach the trim to post base assembly using four 2" Finish Nails (EE) installed over the side boards at the center of each side, as shown.

11. Fixez la garniture à la base de poteau à l'aide de quatre clous de finition de 5 cm (EE) posés sur les planches latérales au centre de chaque côté, comme illustré.

11. Asegure la pieza de unión al ensamble de la base del poste usando cuatro clavos de punta de cabeza perdida de 5 cm (EE) en las tablas laterales, en el centro de cada lado, como puede verse en la ilustración.

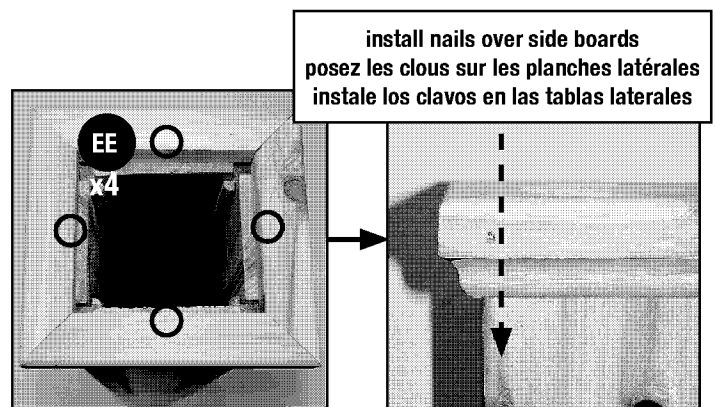

12. Flip post base assembly. Locate and position one Post Base Top Trim (E) with wide end of molding at top. Center the trim over post.
12. Tournez la base de poteau. Repérez et placez une garniture du haut de la base de poteau (E), extrémité large de la moulure vers le haut. Centrez la garniture sur le poteau.
12. Dé vuelta el ensamble de la base del poste. Busque y coloque una pieza de unión superior de la base del poste (E) con el extremo ancho de la moldura arriba. Centre la pieza de unión en el poste.

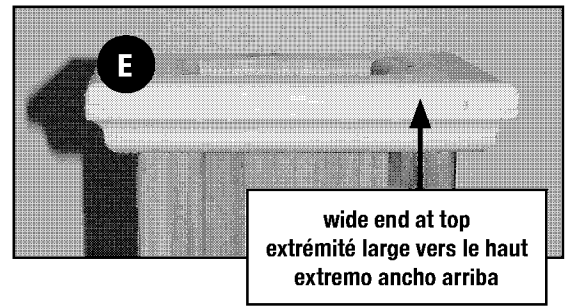

13. Attach top trim using four 2" Finish Nails (EE) installed over the side boards at the center of each side.
13. Fixez la garniture du haut à l'aide de quatre clous de finition de 5 cm (EE) posés sur les planches latérales au centre de chaque côté.
13. Asegure la pieza de unión superior usando cuatro clavos de punta de cabeza perdida de 5 cm (EE) en las tablas laterales, en el centro de cada lado.

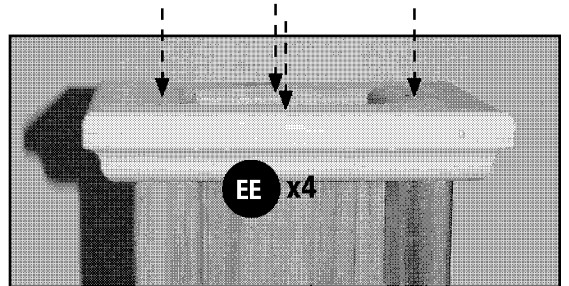

14. Repeat steps 4 - 13 to assemble remaining three post bases.
14. Répétez les étapes 4 à 13 pour assembler les trois bases de poteau qui restent.
14. Repita los pasos 4 a 13 para armar las tres bases de poste restantes.

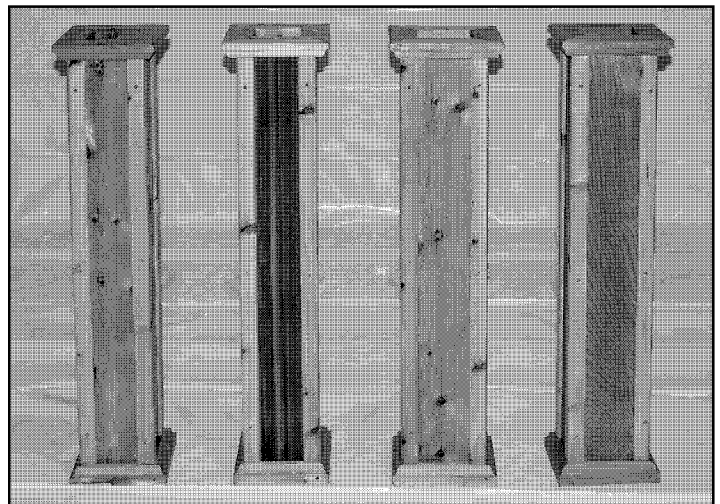

15. This pergola includes brackets to anchor the posts. Anchoring the pergola to a firm, level surface is recommended. If you are not going to anchor the posts, proceed to step 16.

Locate the four Posts (F). On the opposite side of the long board, attach Angle Bracket (GG) to bottom of Post using two 1/2" Deck Screws (CC). See diagram.

15. Cette pergola comprend des supports pour ancrer les poteaux. Il est recommandé d'ancrer la pergola sur une surface solide et de niveau. Si vous ne prévoyez pas ancrer les poteaux, passez à l'étape 16.

Repérez les quatre poteaux (F). Du côté opposé de la planche longue, fixez le support angulaire (GG) à la partie inférieure du poteau à l'aide de deux vis à patio de 6,3 cm (CC). Consultez le diagramme.

15. Esta pérgola tiene escuadras de fijación para anclar los postes. Se recomienda anclar la pérgola a una superficie nivelada y firme. Si no desea anclar los postes, continúe en el paso 16.

Reúna los cuatro postes (F). Use dos tornillos para madera de cubierta de 6,3 cm (CC) para asegurar la escuadra de fijación (GG) al extremo inferior del poste, en el lado opuesto de la tabla larga. Consulte el diagrama.

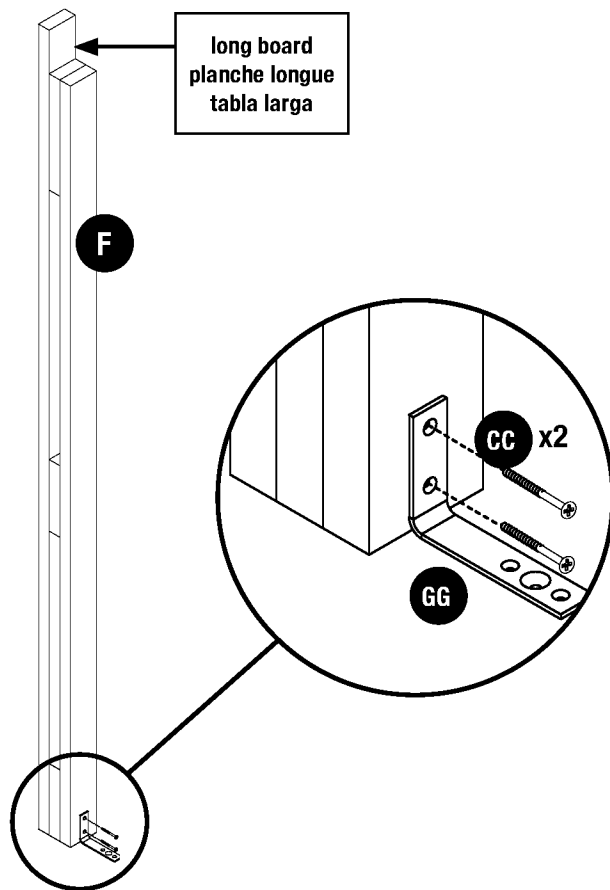

16. Locate the four Posts (F). With long board at top, insert one Post into each post base assembly, as shown.

16. Repérez les quatre poteaux (F). Avec la longue planche dans le haut, insérez un poteau dans chaque base de poteau, comme illustré.

16. Reúna los cuatro postes (F). Introduzca un poste dentro de cada ensamble de base de poste con la tabla larga en el extremo superior, como se muestra en la ilustración.

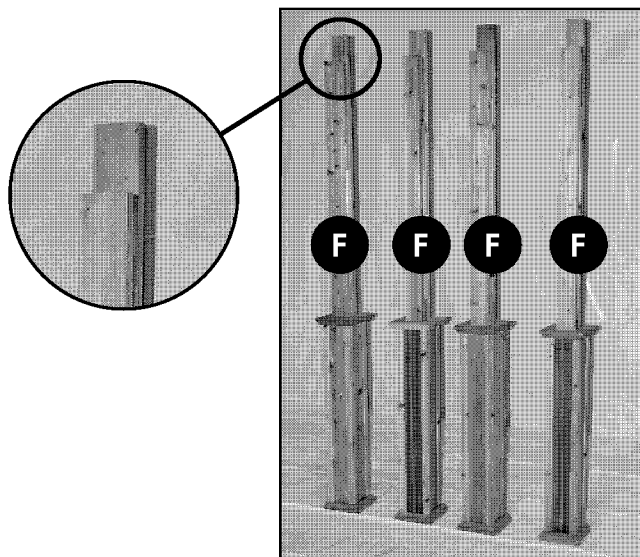

## RAFTER ASSEMBLY / ENSEMBLE DE CHEVRON / ARMADO DEL CABIO

### 1. Open Box #4.

Organize the parts by using the parts list to identify and separate each piece.

### 1. Ouvrez la boîte n° 4.

Organisez les pièces selon ce qui est indiqué dans la liste des pièces et séparez chaque pièce.

### 1. Abra la caja N.º 4.

Organice las piezas utilizando la lista de piezas para identificarlas y separarlas.

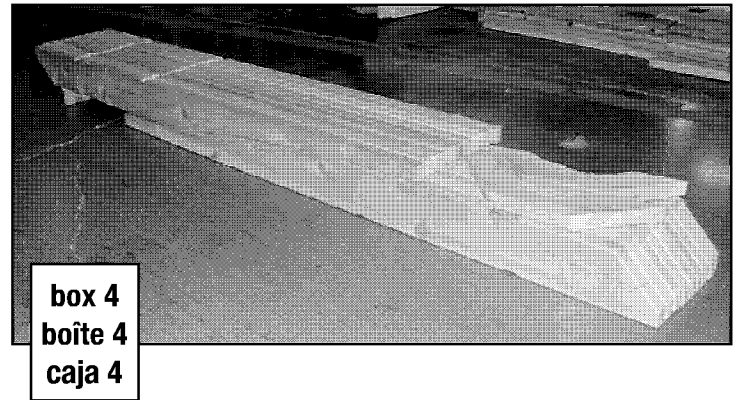

### 2. Locate one Rafter Top (G) and two Rafter Sides (H). Position the three pieces on a flat, level, clean surface, as shown.

Use a tape measure to find the center of the Rafter Top (G). Align inner ends of Rafter Bottoms with center of Rafter Top (G).

### 2. Repérez le haut de l'un des chevrons (G) et deux côtés de chevron (H). Déposez les trois pièces sur une surface plate, propre et de niveau, comme illustré.

Utilisez un ruban à mesurer pour trouver le centre du haut de l'un des chevrons (G). Alineez les extrémités intérieures de la partie inférieure du chevron sur le centre de la partie supérieure du chevron (G).

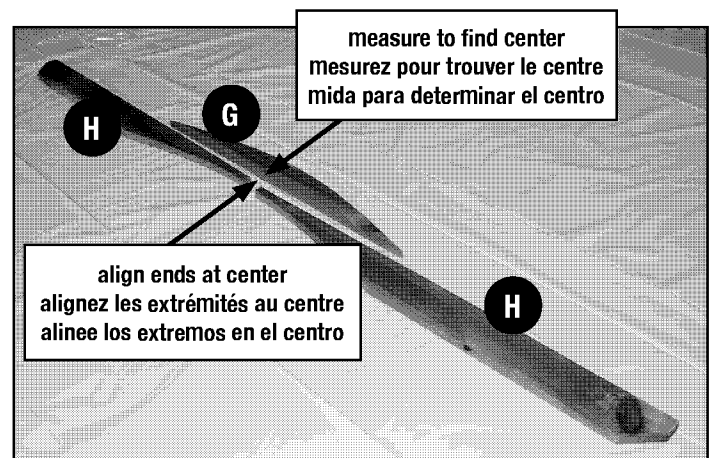

### 2. Reúna un extremo superior de cabio (G) y dos lados de cabio (H). Coloque las tres piezas sobre una superficie plana, nivelada y limpia, como se muestra en la ilustración.

Use una cinta métrica para determinar el centro del extremo superior del cabio (G). Alinee los extremos interiores de los extremos inferiores del cabio con el centro del extremo superior del cabio (G).

### 3. Attach the rafters using four 3" Screws (BB) through the pre-drilled holes in the Rafter Sides and four 3" Screws (BB) through the pre-drilled holes in the Rafter Top.

### 3. Fixez les chevrons à l'aide de quatre vis de 7,6 cm (BB) à travers les trous prépercés des côtés du chevron et de quatre vis de 7,6 cm (BB) à travers les trous prépercés de la partie supérieure du chevron.

### 3. Asegure los cabios introduciendo cuatro tornillos de 7,6 cm (BB) en los agujeros perforados previamente en los lados del cabio y cuatro tornillos de 7,6 cm (BB) en los agujeros perforados previamente del extremo superior del cabio.

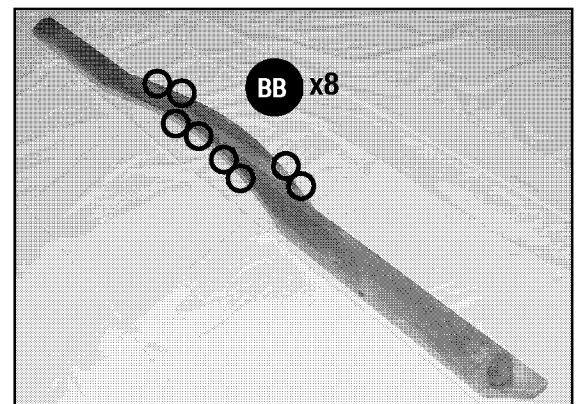

4. Repeat step 2-3 to assemble the remaining rafters.

**The 8' x 10' pergola uses a total of 8 rafters.  
The 10' x 10' pergola uses a total of 8 rafters.  
The 10' x 12' pergola uses a total of 9 rafters.**

4. Répétez les étapes 2 et 3 pour l'assemblage des chevrons qui restent.

**La pergola de 2,4 m x 3 m utilise un total de 8 chevrons.  
La pergola de 2,4 m x 3 m utilise un total de 8 chevrons.  
La pergola de 3 m x 3,6 m utilise un total de 9 chevrons.**

4. Repita los pasos 2 a 3 para armar los cabios restantes.

**La pérgola de 2,4 m x 3 m usa 8 cabios en total.  
La pérgola de 3 m x 3 m usa 8 cabios en total.  
La pérgola de 3 m x 3,6 m usa 9 cabios en total.**

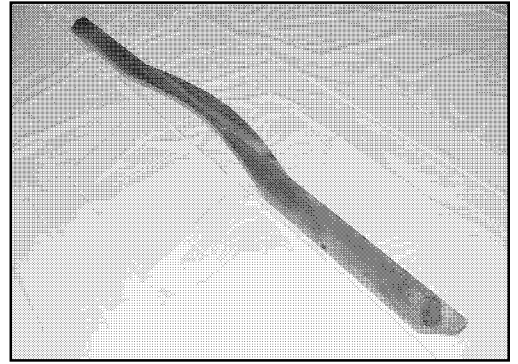

**BEAM ASSEMBLY / ASSEMBLAGE DE LA POUTRE / ARMADO DE LA VIGA**

**1. Open Box #1.**

Organize the parts by using the parts list to identify and separate each piece.

**1. Ouvrez la boîte n° 1.**

Organisez les pièces selon ce qui est indiqué dans la liste des pièces et séparez chaque pièce.

**1. Abra la caja N.º 1.**

Organice las piezas utilizando la lista de piezas para identificarlas y separarlas.

**box 1  
boîte 1  
caja 1**

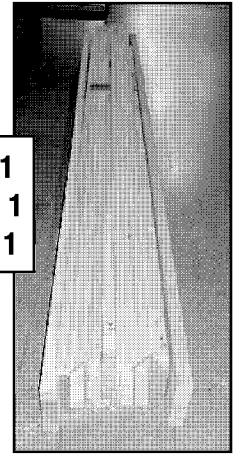

**2. Arrange one Interior Left Beam (I), one Interior Right Beam (J), one Exterior Left Beam (K), and one Exterior Right Beam (L) in positions shown. The two boards with the post notch must be in the top row with the post notch facing up.**

**NOTE:** The 10' x 10' and 10' x 12' pergola use five boards per beam and have a different layout. The construction method remains the same. Use the diagram below to assemble the beam for the 10' x 10' and 10' x 12' pergola.

**2. Disposez une poutre intérieure de gauche (I), une poutre intérieure de droite (J), une poutre extérieure de gauche (K) et une poutre extérieure de droite (L) selon les positions illustrées. Les deux planches qui présentent une rainure de poteau doivent être placées dans la rangée supérieure, la rainure de poteau face au haut.**

**REMARQUE :** La pergola de 3 m x 3 m et celle de 3 m x 3,6 m emploie cinq planches par poutre et présente une disposition différente. La méthode de construction demeure la même. Utilisez le schéma ci-dessous pour l'assemblage de la poutre de la pergola de 3 m x 3 m et celle de 3 m x 3,6 m.

**2. Coloque una viga interior izquierda (I), una viga interior derecha (J), una viga exterior izquierda (K) y una viga exterior derecha (L) en las posiciones mostradas en la ilustración. Las dos tablas con las muescas para el poste deben estar en la fila superior con la muesca hacia arriba.**

**NOTA:** las pérgolas de 3 m x 3 m y 3 m x 3,6 m usan cinco tablas por viga y tienen un diseño distinto. El método de construcción es el mismo. Use el diagrama a continuación para armar la viga para las pérgolas de 3 m x 3 m y 3 m x 3,6 m.

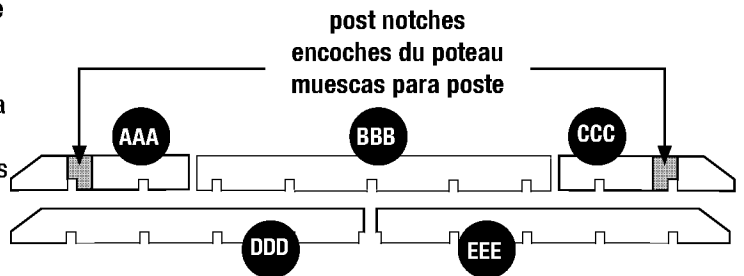
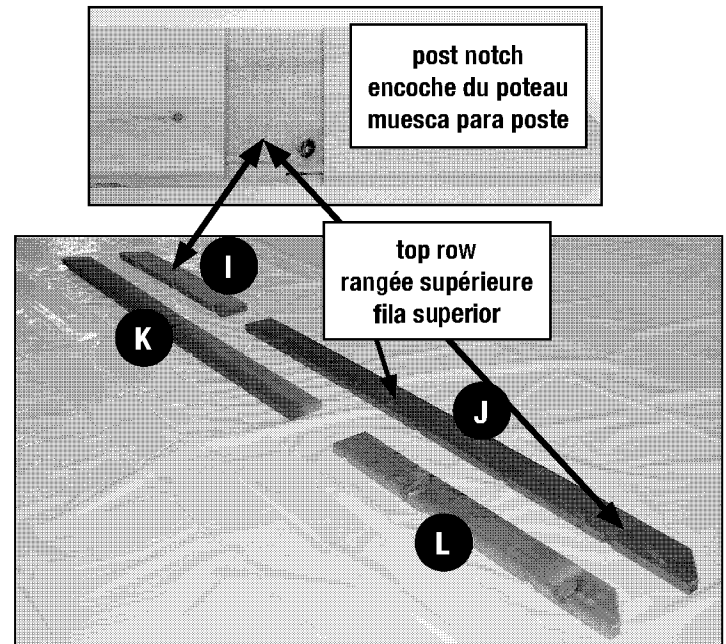

**10' x 10' and 10' x 12' beam components and layout**  
**NOTE:** Post notches must face up.  
**Composants et disposition de la poutre de 3 m x 3 m et de 3 m x 3,6 m**

**REMARQUE :** Les encoches du poteau doivent faire face au haut.  
**Componentes y disposición de la viga para pérgolas de 3 m x 3 m y 3 m x 3,6 m**

**NOTA:** las muescas para el poste deben quedar hacia arriba.



3. In the bottom row, push the ends of the Exterior Left Beam (K) and the Exterior Right Beam (L) together.
3. Dans la rangée du bas, poussez les extrémités de la poutre extérieure de gauche (K) et de la poutre extérieure de droite (L) pour les rassembler.
3. En la fila inferior, encastre a presión los extremos de la viga exterior izquierda (K) y de la viga exterior derecha (L).

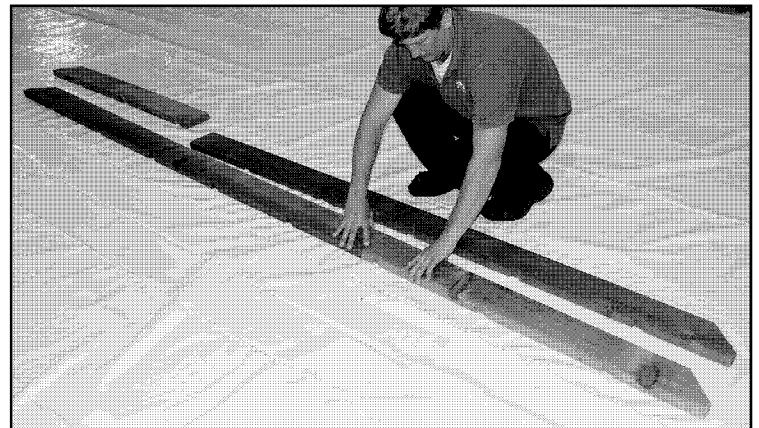
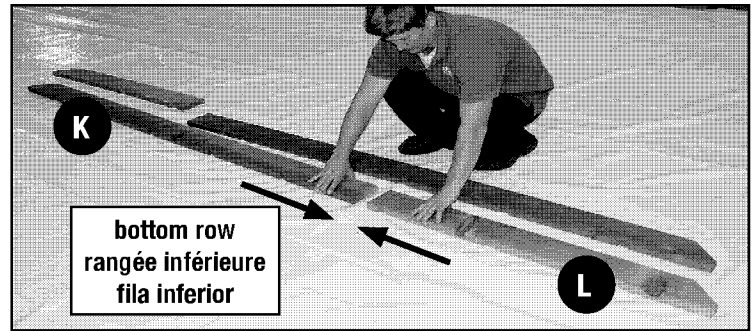

4. Take the Interior Right Beam (J) from the top row and set it on top of the right side of the bottom row.
4. Prenez la poutre intérieure de droite (J) sur la rangée supérieure et posez-la sur le haut du côté droit de la rangée inférieure.
4. Tome la viga interior derecha (J) de la fila superior y colóquela sobre el lado derecho de la fila inferior.

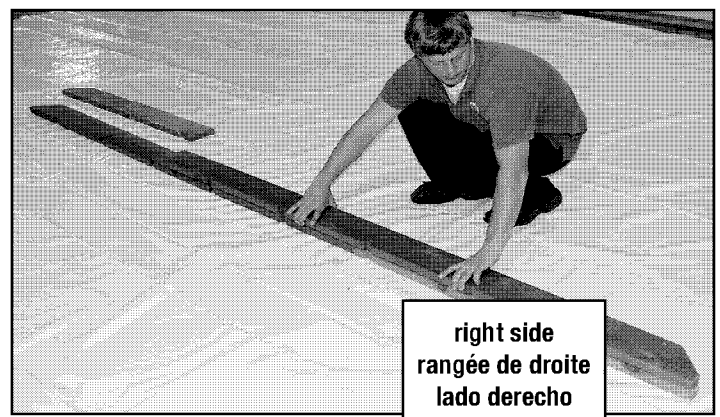
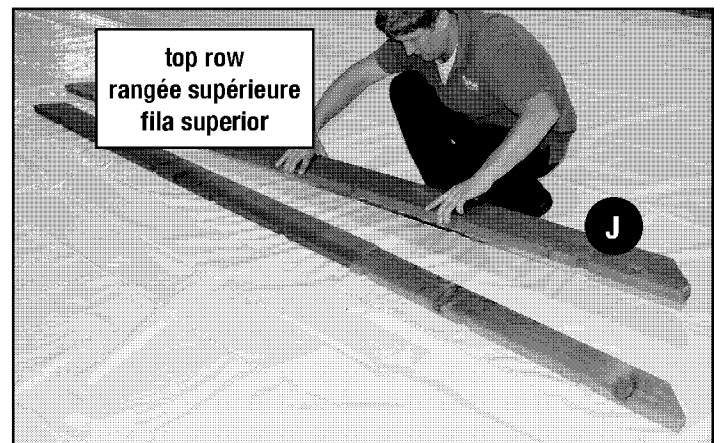

5. Take the Interior Left Beam (I) from the top row and set it on top of the left side of the bottom row.
5. Prenez la poutre intérieure de gauche (I) sur la rangée supérieure et posez-la sur le haut du côté gauche de la rangée inférieure.
5. Tome la viga interior izquierda (I) de la fila superior y colóquela sobre el lado izquierdo de la fila inferior.

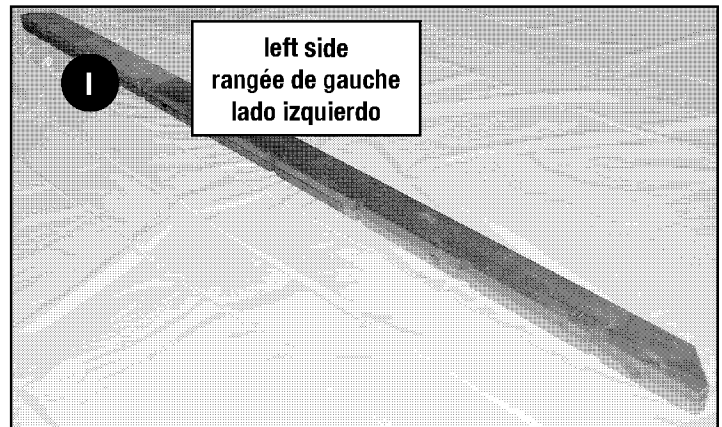

6. Align all edges of the boards, including the notches.
6. Alignez tous les rebords des planches, y compris les encoches.
6. Alinee todos los bordes de las tablas, incluyendo las muescas.

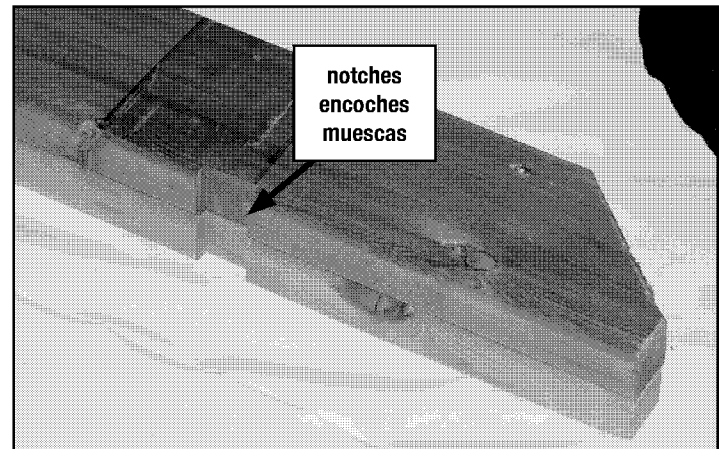

7. Attach the boards using fourteen 2" Screws (AA) through the pre-drilled holes.

**NOTE:** The 10' x 10' and 10' x 12' pergolas use twenty 2" Screws (CC) through pre-drilled holes.

7. Fixez les planches à l'aide de quatorze vis de 5 cm (AA) en utilisant les trous prépercés.

**REMARQUE :** Les pergolas de 3 m x 3 m et de 3 m x 3,6 m emploient vingt vis de 5 cm (CC) dans les trous prépercés.

7. Asegure las tablas haciendo pasar catorce tornillos de 5 cm (AA) por los agujeros perforados previamente.

**NOTA:** en las pérgolas de 3 m x 3 m y 3 m x 3,6 m es necesario colocar veinte tornillos de 5 cm (CC) en los agujeros perforados previamente.

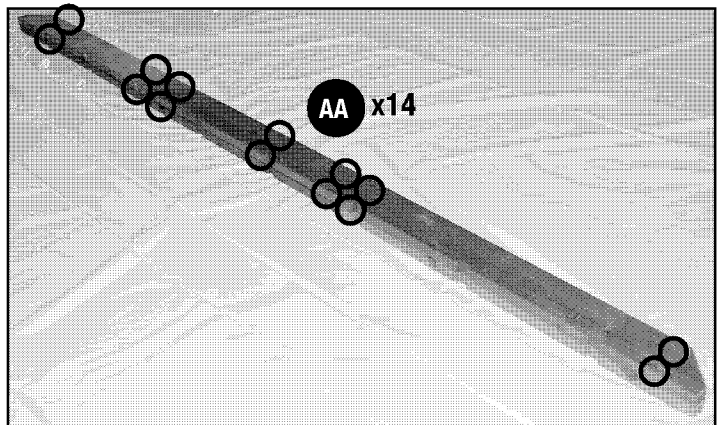

- 8. Repeat steps 2 - 7 to assemble the second beam.
- 8. Répétez les étapes 2 à 7 pour assembler la seconde poutre.
- 8. Repita los pasos 2 a 7 para armar la segunda viga.

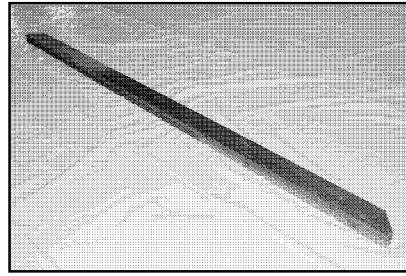

**POST TO BEAM ASSEMBLY / ASSEMBLAGE POTEAU À POUTRE / ARMADO DEL POSTE CON LA VIGA**

- 1. Arrange one beam assembly and two post assemblies in positions shown.

Place the long board of each post into the post notch on each side of the beam. Push post snug against beam.

Use a square to ensure posts are 90° to beam.

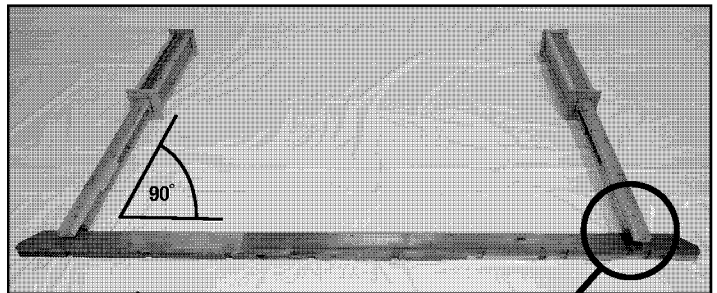

- 1. Disposez une poutre et deux poteaux selon les positions illustrées.

Placez la longue planche de chaque poteau dans l'encoche de poteau de chaque côté de la poutre. Poussez fermement le poteau contre la poutre.

Utilisez une équerre pour vérifier que les poteaux présentent un angle de 90° par rapport à la poutre.

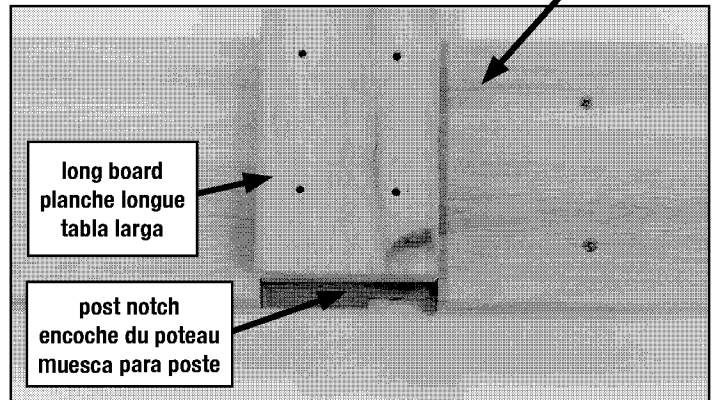

- 1. Coloque un ensamble de viga y dos ensambles de poste en las posiciones ilustradas.

Coloque la tabla larga de cada poste dentro de la ranura para poste en cada lado de la viga. Presione firmemente el poste contra la viga.

Use una escuadra para asegurarse de que los postes estén a 90° con la viga.

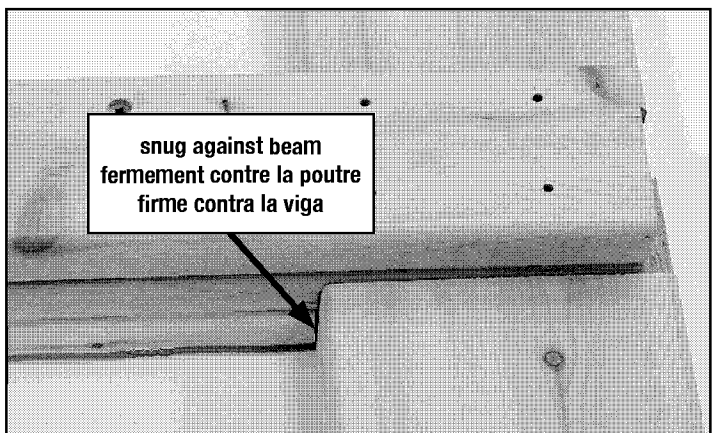

2. At each post, partially insert four 2 1/2" Screws (CC) through pre-drilled holes in long board. Check that corner is square. Adjust, if necessary, then tighten.
2. À chaque poteau, insérez partiellement quatre vis de 6,3 cm (CC) à travers les trous prépercés de la longue planche. Vérifiez si le coin est bien carré. Ajustez au besoin, puis serrez.
2. En cada poste, introduzca parcialmente cuatro tornillos de 6,3 cm (CC) por los agujeros perforados previamente en la tabla larga. Compruebe que la esquina esté en ángulo recto. Ajuste y si es necesario luego apriete.

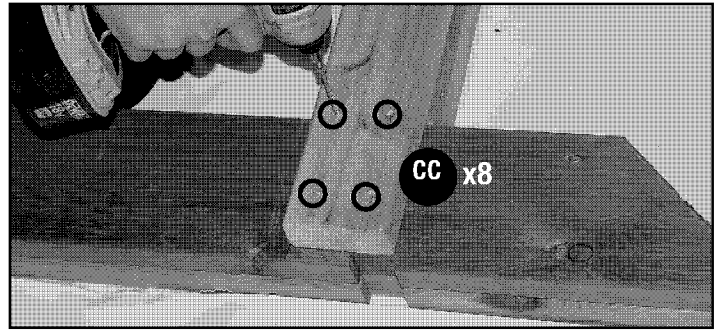

3. Repeat steps 1 - 2 for remaining beam and two post assemblies.
3. Répétez les étapes 1 et 2 pour la poutre et les deux poteaux qui restent.
3. Repita los pasos 1 a 2 para la viga y los dos ensambles de poste restantes.



4. **NOTE:** The long board side of each post and beam assembly must face the interior of the pergola.

With at least two people, stand each post and beam assembly upright.

**CAUTION:** Do not leave post and beam assemblies unattended until two rafters are installed.

4. **REMARQUE :** Le côté longue planche de chaque ensemble poteau et poutre doit faire face à l'intérieur de la pergola.

En demandait l'aide d'au moins deux personnes, soulevez chaque ensemble poteau et poutre.

**ATTENTION :** Ne laissez pas les ensembles poteau et poutre sans surveillance jusqu'à ce que les deux chevrons soient posés.

4. **NOTA:** el lado de la tabla larga de cada ensamble de poste y viga debe quedar hacia el interior de la pérgola.

Con la ayuda de otra persona, erija cada ensamble de poste y viga.

**PRECAUCIÓN:** no deje sin supervisión los ensambles de poste y viga hasta que se instalen dos cabios.

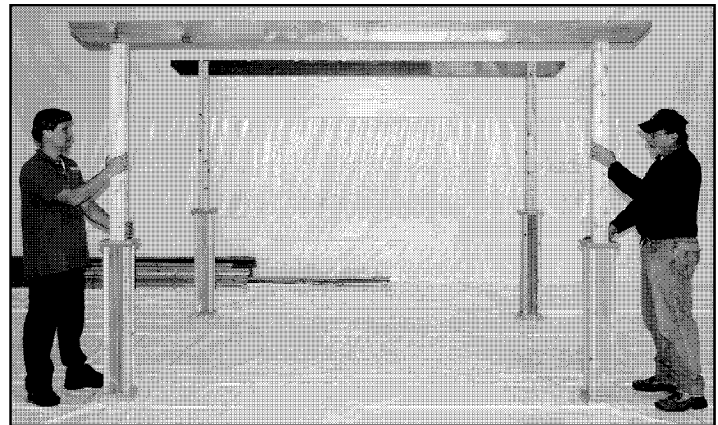

5. Line up the notches on one rafter assembly with the notches on the far end of each post and beam assembly. Push down on rafter to seat.

Check that rafter is fully seated on beam at both contact points. If necessary, use a rubber mallet.

5. Alignez les encoches de l'un des chevrons sur les encoches de l'extrémité éloignée de chaque ensemble poteau et poutre. Poussez le chevron vers le bas pour le loger.

Assurez-vous que le chevron est entièrement logé sur la poutre aux deux points de contact. Au besoin, utilisez un maillet en caoutchouc.

5. Alinee las muescas en un ensamble de cabio con las muescas en el extremo alejado de cada ensamble de poste y viga. Presione el cabio para que quede asentado.

Asegúrese de que el cabio esté totalmente asentado sobre la viga en los dos puntos de contacto. Si es necesario, use un martillo de goma.

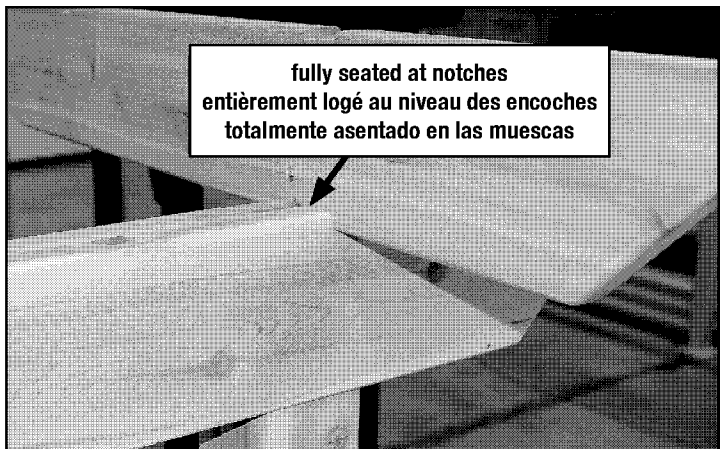

6. Attach rafter assembly to both post and beam assemblies using one 3" Screw (BB) through pre-drilled hole on each side of beam, at angles shown.

6. Fixez le chevron aux ensembles poteau et poutre à l'aide d'une vis de 7,6 cm (BB) à travers les trous prépercés de chaque côté de la poutre, selon les angles illustrés.

6. Asegure el ensamble del cabio a los dos ensambles del poste y la viga con un tornillo de 7,6 cm (BB) que debe pasar por el orificio pretaladrado en cada lado de la viga, en los ángulos ilustrados.

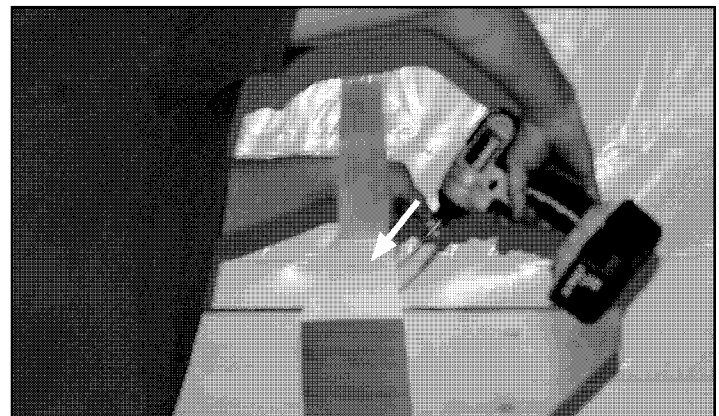
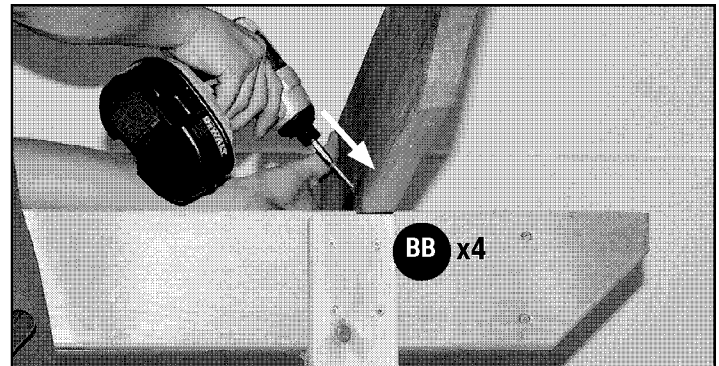

7. Repeat steps 5 - 6 to install second rafter to opposite end.
7. Répétez les étapes 5 et 6 pour poser un second chevron du côté opposé.
7. Repita los pasos 5 a 6 para instalar el segundo cabio en el extremo opuesto.

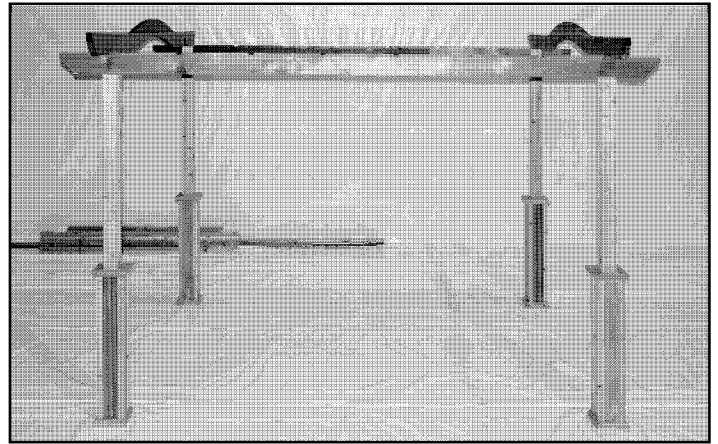

8. Place pergola assembly in it's final location. A level and sturdy foundation is required. Measure the distance between the legs to ensure they are the same. Match measurements of line to line, dashed to dashed, dots to dots. Adjust, if necessary. See diagram.
8. Placez la pergola sur son emplacement final. Une fondation solide et de niveau est essentielle. Mesurez la distance entre les pattes pour vous assurer qu'elle est identique partout. Faites correspondre les mesures de ligne à ligne, de pointillé à pointillé, de point à point. Ajustez au besoin. Consultez le diagramme.
8. Coloque el ensamble de la pérgola en su ubicación final. Es necesario tener una cimentación nivelada y firme. Mida la distancia entre las patas para asegurarse de que sea igual. Las distancias de las dos líneas deben ser iguales, como así también las de las dos líneas punteadas y las de las líneas con guiones. Si es necesario, ajústelas. Consulte el diagrama.

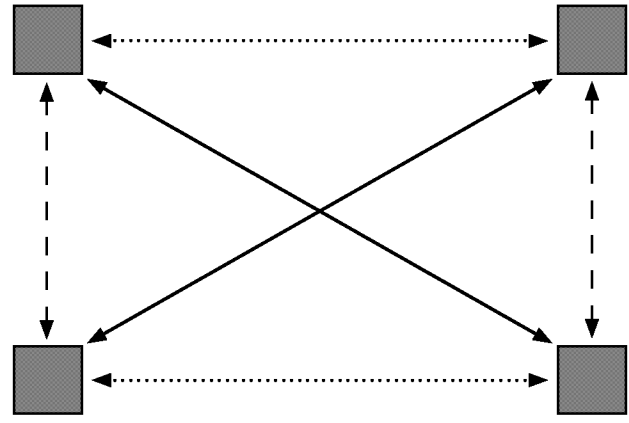

9. Locate the Post Trim (M) boards. With rounded edges facing out, align one Post Trim (M) to the outside of one post and parallel to the beam.
9. Localisez les planches de garniture du poteau (M). Avec les bords arrondis face à l'extérieur, alignez une garniture de poteau (M) sur l'extérieur d'un poteau, parallèlement à la poutre.
9. Reúna las tablas de las piezas de unión del poste (M). Con los bordes redondeados hacia afuera, alinee la pieza de unión del poste (M) con el exterior de un poste y paralela a la viga.

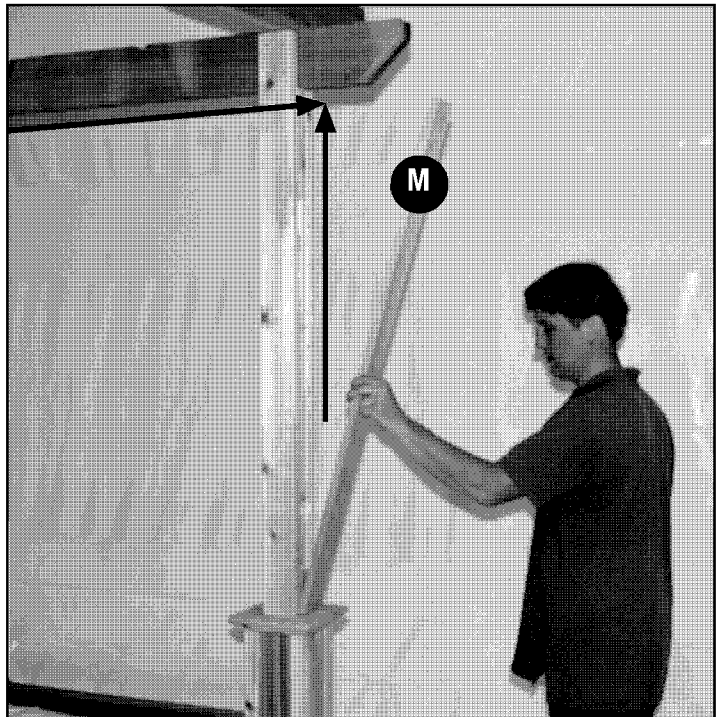

10. Attach Post Trim to post with eight 1 1/2" Finish Nails (FF) in positions shown.
10. Fixez la garniture de poteau à l'aide de huit clous de finition de 3,8 cm (FF) conformément aux positions illustrées.
10. Asegure la pieza de unión del poste al poste con ocho clavos de punta de cabeza perdida de 3,8 cm (FF) en las posiciones ilustradas.

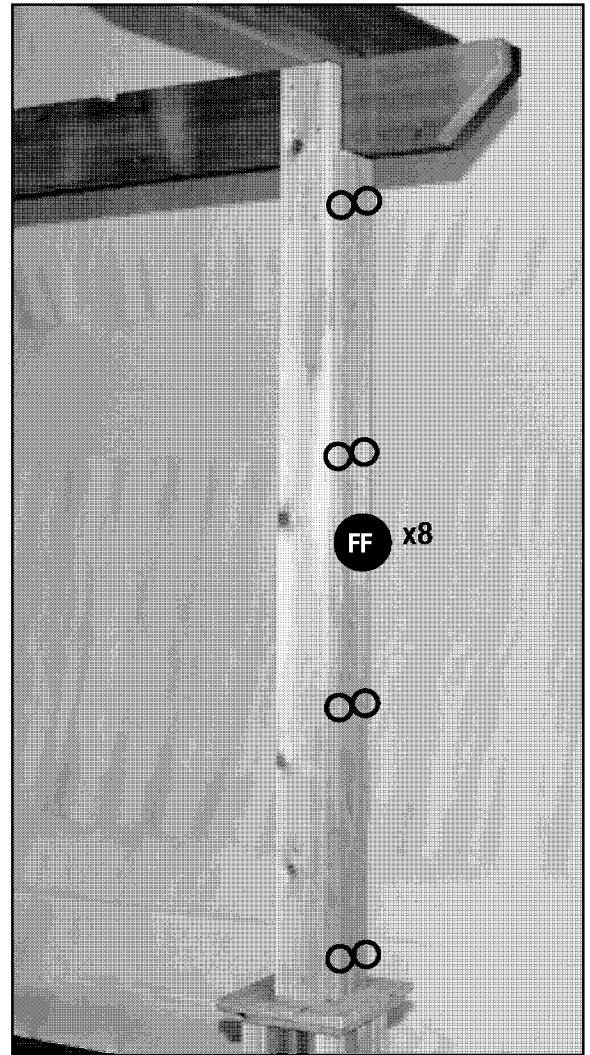

11. With rounded edges facing out, align a second Post Trim (M) to the inside of post and parallel to the beam.

Attach Post Trim to post in the same manner as step 10.

11. Avec les bords arrondis face à l'extérieur, alignez la seconde garniture de poteau (M) sur l'intérieur d'un poteau, parallèlement à la poutre.

Fixez la garniture de poteau au poteau de la même façon qu'à l'étape 10.

11. Con los bordes redondeados hacia afuera, alinee una segunda pieza de unión del poste (M) con el interior de un poste y paralela a la viga.

Asegure la pieza de unión del poste al poste de la misma manera que en el paso 10.

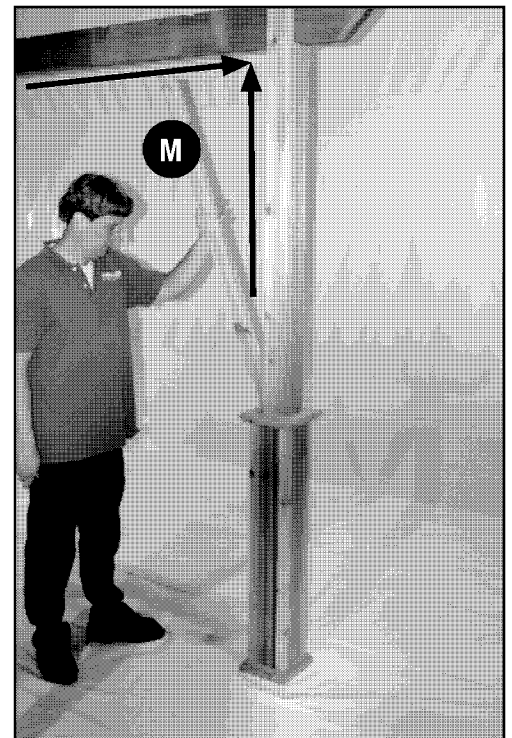

12. Repeat trim installation for each post following steps 9 - 11.

12. Répétez la pose de la garniture pour chacun des poteaux conformément aux étapes 9 à 11.

12. Repita la instalación de la pieza de unión para cada poste siguiendo los pasos 9 a 11.

13. Locate one Large Post Brace (N) and place flush to arch assembly and flush against post.

Attach using four 3 1/2" Screws (DD) through pre-drilled holes, in positions shown.

13. Localisez une grande traverse de poteau (N) et posez-la affleurant avec l'arche et à égalité avec le poteau.

Fixez à l'aide de quatre vis de 8,8 cm (DD) en utilisant les trous prépercés, conformément aux positions illustrées.

13. Busque un refuerzo largo del poste (N) y colóquelo al ras con el ensamble del arco y al ras contra el poste.

Asegure usando cuatro tornillos de 8,8 cm (DD) a través los agujeros perforados previamente, en las posiciones ilustradas.

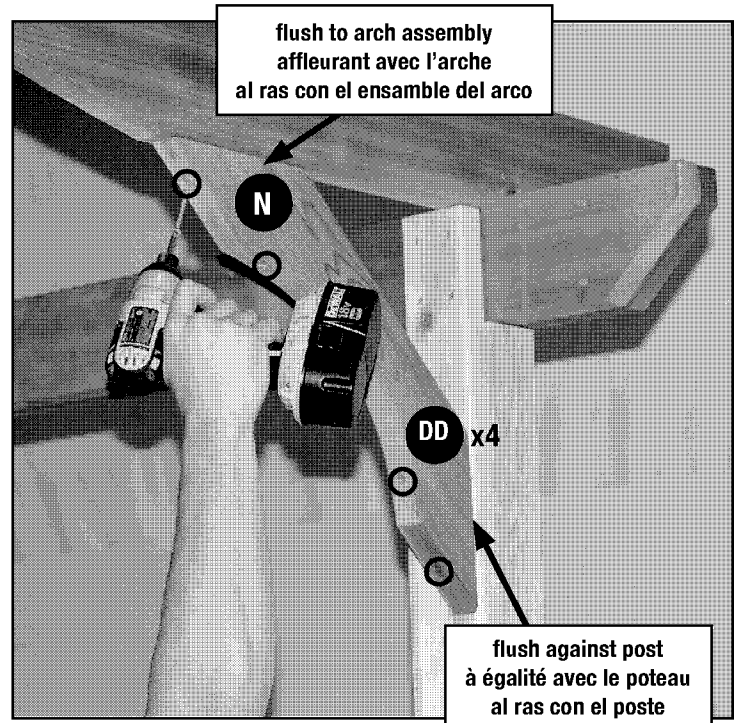

14. Locate one Small Post Brace (O) and place centered on post and flush to inside layer of beam assembly.

Attach using four 3 1/2" Screws (DD) through pre-drilled holes, in positions shown.

14. Repérez une petite traverse de poteau (O) et posez-la centrée sur le poteau et à égalité avec la couche intérieure de la poutre.

Fixez à l'aide de quatre vis de 8,8 cm (DD) en utilisant les trous prépercés, conformément aux positions illustrées.

14. Busque un refuerzo pequeño de poste (O) y colóquelo centrado sobre el poste y al ras con la capa interior del ensamble de la viga.

Asegure usando cuatro tornillos de 8,8 cm (DD) a través los agujeros perforados previamente, en las posiciones ilustradas.

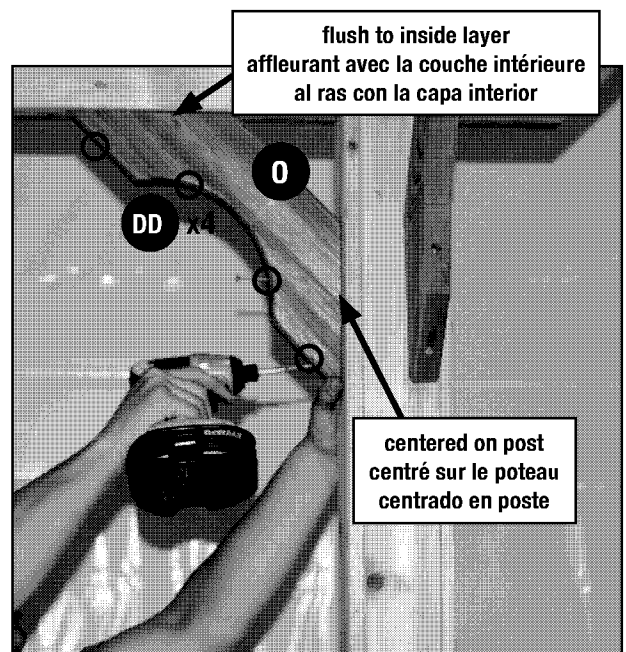



15. Repeat steps 13 - 14 to install remaining Large and Small Post Braces.

15. Répétez les étapes 13 et 14 pour la pose des petites et grandes traverses qui restent.

15. Repita los pasos 13 a 14 para instalar los refuerzos pequeños y grandes de poste restantes.

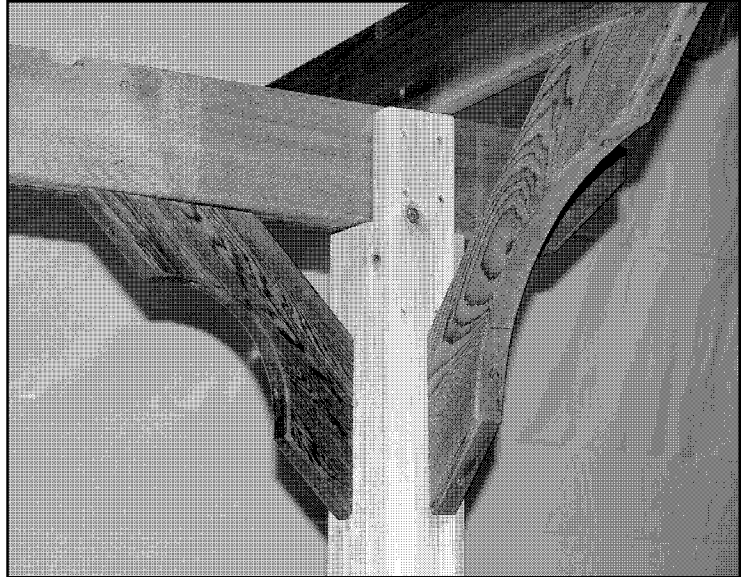

---

16. Repeat steps 5 - 6 to install remaining rafters.

16. Répétez les étapes 5 et 6 pour assembler les trois chevrons qui restent.

16. Repita los pasos 5 a 6 para instalar los cabios restantes.

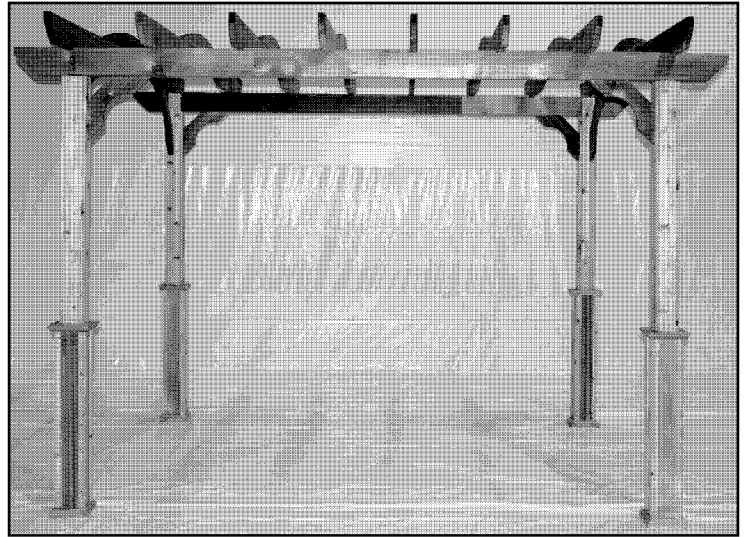

## STRINGER INSTALLATION / POSE DE LA LONGRINE / INSTALACIÓN DEL LARGUERO

### 1. Open Box #6.

Organize the parts by using the parts list to identify and separate each piece.

### 1. Ouvrez la boîte n° 6.

Organisez les pièces selon ce qui est indiqué dans la liste des pièces et séparez chaque pièce.

### 1. Abra la caja N.º 6.

Organice las piezas utilizando la lista de piezas para identificarlas y separarlas.

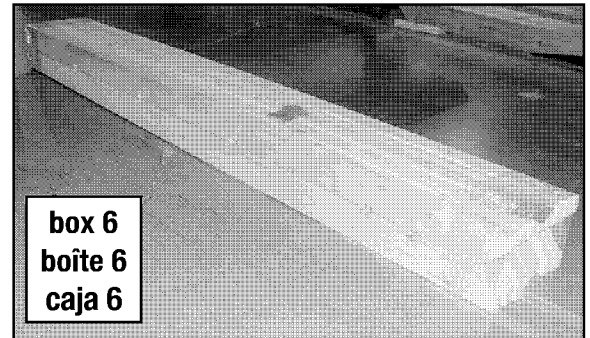

### 2. Locate one Long Stringer (Q) and one Short Stringer (P).

**NOTE:** The stringers for the 10' x 10' and 10' x 12' pergolas will be the same length. The construction method remains the same.

### 2. Placez une longrine longue (Q) et une longrine courte (P).

**REMARQUE :** Les longrines des pergolas de 3 m x 3 m et de 3 m x 3,6 m auront toutes la même longueur. La méthode de construction demeure la même.

### 2. Busque un larguero largo (Q) y uno corto (P).

**NOTA:** los largueros de las pérgolas de 3 m x 3 m y 3 m x 3,6 m tendrán el mismo largo. El método de construcción es el mismo.

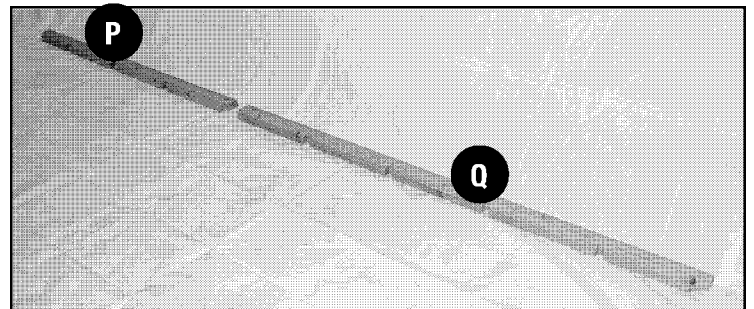

3. On one side of pergola assembly, place one Long Stringer (Q) on top of rafters and align over beam.

Starting at the outside, align the notches in the stringer to the notches in the rafters. Press down on stringer to fully seat contact points in notches. If necessary, use a rubber mallet.

3. D'un côté de la pergola, placez une longrine longue (Q) sur le dessus des chevrons et alignez sur la poutre.

En commençant par l'extérieur, alignez les encoches de la longrine aux encoches des chevrons. Appuyez sur la longrine pour loger complètement les points de contact dans les encoches. Au besoin, utilisez un maillet en caoutchouc.

3. En un lado del ensamble de la pérgola, coloque un larguero largo (Q) sobre los cabios y alínelos sobre la viga.

Comience por el exterior y alinee las muescas en el larguero con las muescas en los cabios. Presione el larguero para que quede totalmente asentado en los puntos de contacto de las muescas. Si es necesario, use un martillo de goma.

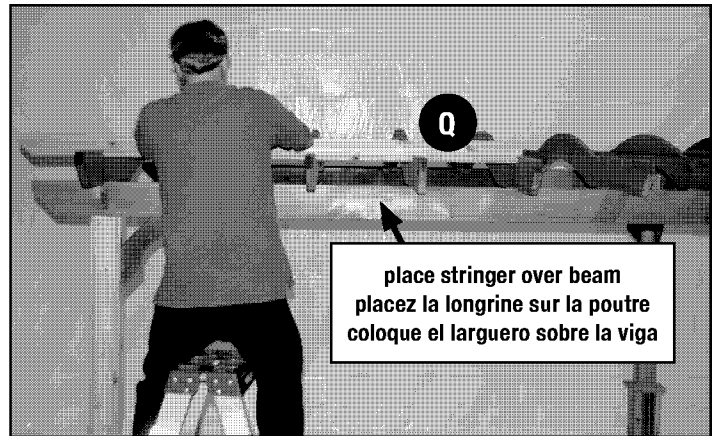

4. Attach the Long Stringer using one 3 1/2" Screw (DD) through each pre-drilled hole located above each rafter.
4. Fixez la longrine longue à l'aide d'une vis de 8,8 cm (DD) à travers chaque trou prépercé sur le dessus de chaque chevron.
4. Asegure el larguero largo colocando un tornillo de 8,8 cm (DD) en cada orificio pretaladrado situado encima de cada cabio.

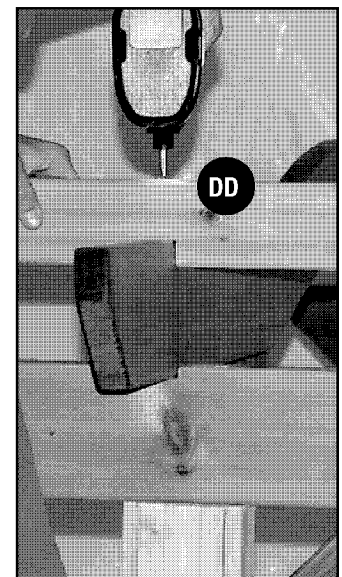

- Place Short Stringer (P) opposite Long Stringer (Q). Starting at the outside, align the notches in the stringer to the notches in the rafters. Press down on stringer to fully seat contact points in notches. If necessary, use a rubber mallet.

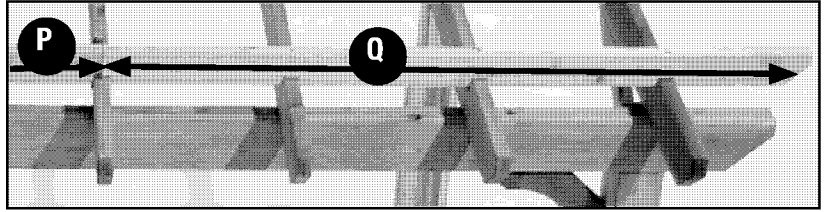

- Placez la longrine courte (P) du côté opposé à la longrine longue (Q). En commençant par l'extérieur, alignez les encoches de la longrine aux encoches des chevrons. Appuyez sur la longrine pour loger complètement les points de contact dans les encoches. Au besoin, utilisez un maillet en caoutchouc.

- Coloque el larguero corto (P) opuesto al larguero largo (Q). Comience por el exterior y alinee las muescas en el larguero con las muescas en los cabios. Presione el larguero para que quede totalmente asentado en los puntos de contacto de las muescas. Si es necesario, use un martillo de goma.

- Attach Short Stringer using one 3 1/2" Screw (DD) through each pre-drilled hole located above each rafter.

**NOTE:** At the seam where the two stringers meet, pre-drilled holes will be at an angle.

- Fixez la longrine courte à l'aide d'une vis de 8,8 cm (DD) à travers chaque trou prépercé sur le dessus de chaque chevron.

**REMARQUE :** À l'endroit où se rencontre les deux longrines, les trous prépercés seront en angle.

- Asegure el larguero corto colocando un tornillo de 8,8 cm (DD) en cada orificio pretaladrado situado encima de cada cabio.

**NOTA:** en el punto de unión de los dos largueros, los agujeros perforados previamente estarán en ángulo.

pre-drilled holes angled at seam  
trous prépercés en angle avec le raccord  
los agujeros perforados previamente están en ángulo  
en el punto de unión

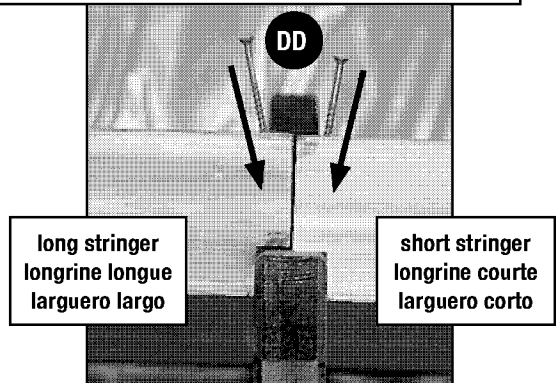

7. Repeat steps 2 - 6 to install remaining stringers.

The 8' x 10' pergola uses a total of 7 stringers.  
 The 10' x 10' pergola uses a total of 8 stringers.  
 The 10' x 12' pergola uses a total of 8 stringers.

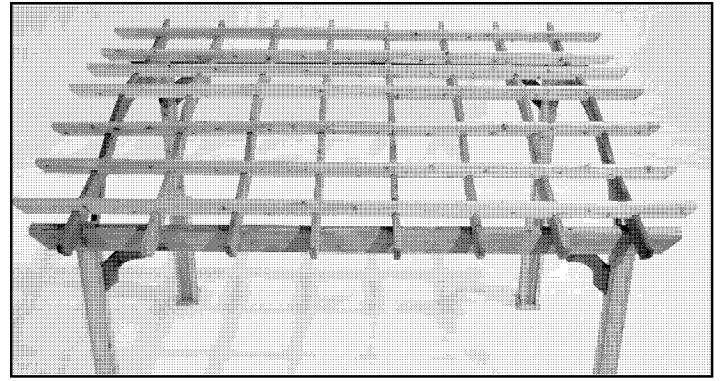

7. Répétez les étapes 2 et 6 pour assembler les longrines qui restent.

La pergola de 2,4 m x 3 m utilise un total de 7 chevrons.  
 La pergola de 3 m x 3 m utilise un total de 8 longrines.  
 La pergola de 3 m x 3 m utilise un total de 8 longrines.

7. Repita los pasos 2 a 6 para instalar los largueros restantes.

La pérgola de 2,4 m x 3 m usa 7 largueros en total.  
 La pérgola de 3 m x 3 m usa 8 largueros en total.  
 La pérgola de 3 m x 3,6 m usa 8 largueros en total.

### DECORATIVE TRIM INSTALLATION / POSE DE LA GARNITURE DÉCORATIVE / INSTALACIÓN DE LA PIEZA DE UNIÓN DECORATIVA

1. Locate one Right Beam Trim (R) board. Position trim over the right side of one beam, with decorative surface facing out. Push trim snug against rafters and offset 1 1/2" from edge of beam, as shown in photo.

1. Repérez une planche de garniture de poutre de droite (R). Placez la garniture sur le côté droit d'une poutre, avec la surface décorative vers l'extérieur. Poussez la garniture contre les chevrons et décalez de 3,8 cm du bord de la poutre, comme illustré dans la photo.

1. Busque la tabla de la pieza de unión de la viga derecha (R). Coloque la pieza de unión sobre el lado derecho de una viga, con la superficie decorativa hacia afuera. Presione la pieza de unión firmemente contra los cabios y desplácela 3,8 cm del borde de la viga, como se muestra en la ilustración.

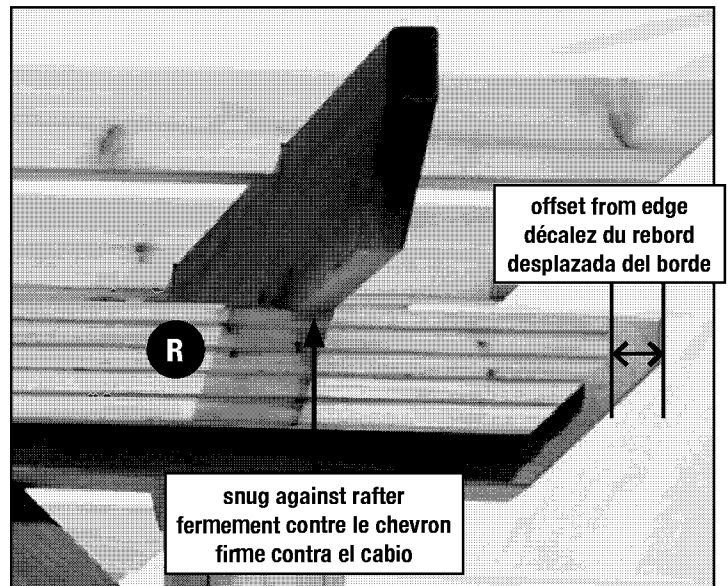

2. Attach trim using three 2 1/2" Screws (CC) spaced evenly apart.

2. Fixez la garniture à l'aide des vis de 6,3 cm (CC) également espacées.

2. Asegure la pieza de unión usando tres tornillos de 6,3 cm (CC) espaciados equidistantemente.

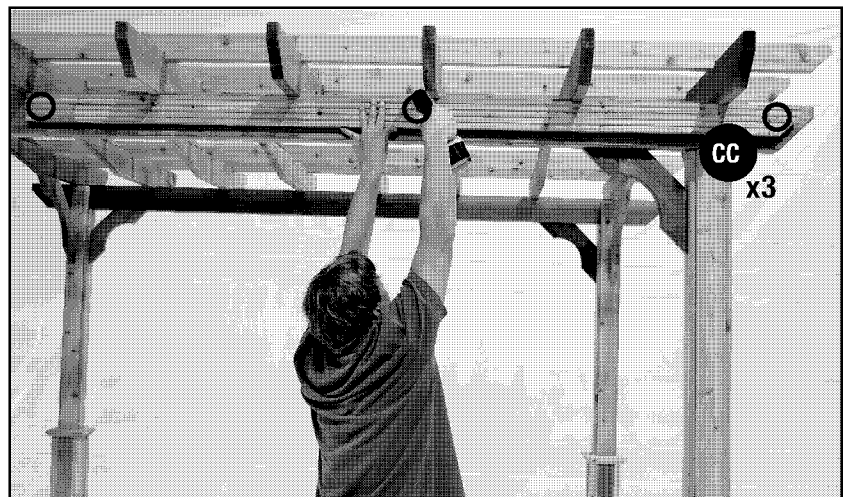

3. Locate one Short Beam Trim (S). Place Short Beam Trim snug against end of Long Beam Trim and snug against rafters. Attach using two 2 1/2" Screws (CC) at each end of trim.
3. Repérez une garniture de poutre courte (S). Poussez fermement la garniture de poutre courte contre l'extrémité de la garniture de poutre longue et contre les chevrons. Fixez à l'aide de deux vis de 6,3 cm (CC) à chacune des extrémités de la garniture.
3. Busque una pieza de unión de la viga corta (S). Coloque la pieza de unión de la viga corta contra el extremo de la pieza de unión de la viga larga y firme contra los cabios. Asegure usando dos tornillos de 6,3 cm (CC) en cada extremo de la pieza de unión.

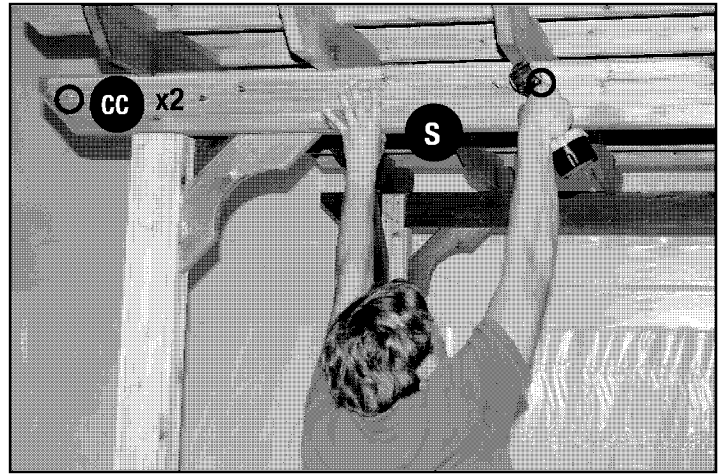

4. Finished Pergola.
4. Pergola terminée.
4. Pérgola terminada.

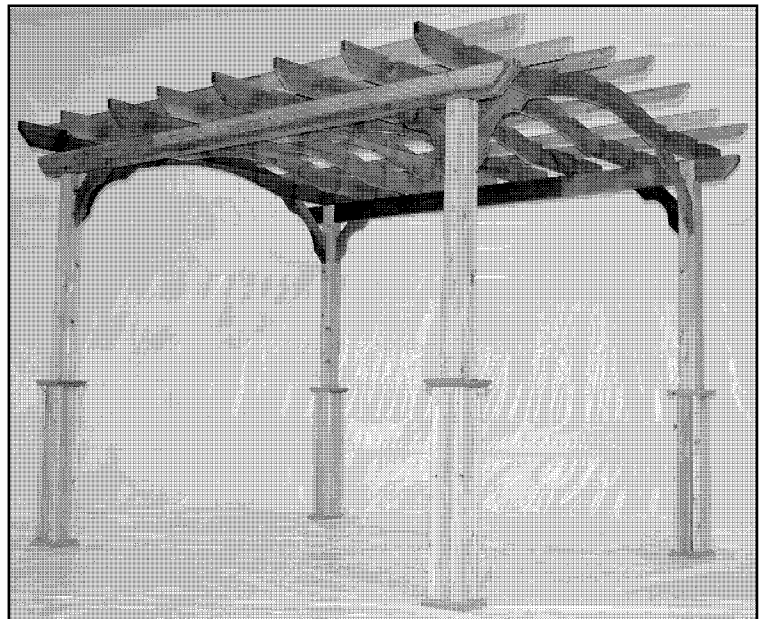

## ANCHOR POSTS / POTEAUX D'ANCRAGE

1. **NOTE:** Before anchoring the posts, check measurements between posts. See page 15, step 8. Adjust if necessary.

Attach Angle Bracket to floor, foundation, or the ground using appropriate fasteners.

Use 2 1/2" Screws (CC) if foundation is wood or composite material. Use Stakes if anchoring to ground.

**NOTE:** If foundation is concrete or other hard surface, consult your local retailer for help to determine the best fasteners for your particular installation.

1. **REMARQUE :** Avant d'ancrer les poteaux, vérifiez la mesure qui les sépare. Consultez l'étape 8 à la page 15. Ajustez au besoin.

Fixez le support angulaire au plancher, à la fondation ou au sol à l'aide des fixations appropriées.

Utilisez les vis de 6,3 cm (CC) si la fondation est en bois ou en matériau composite. Utilisez des piquets si l'ancrage se fait au sol.

**REMARQUE :** Si la fondation est en béton ou toute autre surface dure, consultez votre détaillant local qui vous aidera à déterminer quelles sont les meilleures fixations pour votre installation particulière.

1. **NOTA:** antes de anclar los postes, compruebe que las medidas entre los postes sean correctas. Consulte el paso 8 en la página 15 y si es necesario, haga ajustes.

Asegure la escuadra de fijación al piso, cimiento o suelo con los sujetadores adecuados.

Si el cimiento es de madera o material compuesto, use tornillos de 6,3 cm (CC). Si está anclando al suelo, use estacas.

**NOTA:** si el cimiento es de hormigón o cualquier otra superficie dura, consulte a su distribuidor minorista más cercano para determinar cuáles son los mejores sujetadores para su instalación en particular.

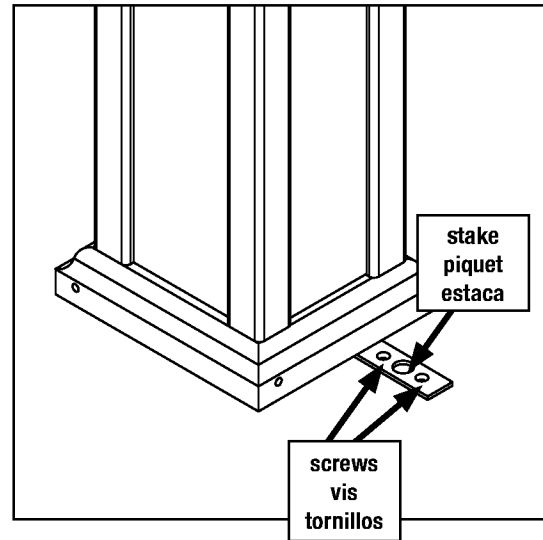

## Warranty

Suncast® Corporation, 701 North Kirk Road, Batavia, Illinois 60510 (Manufacturer) warrants to the original purchaser only that the enclosed product is free from material and workmanship defects under normal, household use at time of purchase.

This limited warranty does not apply to damage resulting from accident, neglect, misuse, commercial use, alteration, operation not in accordance with instruction or repairs made or attempted by unauthorized persons.

This limited warranty applies only to the product enclosed and does not apply to accessory parts.

THE MANUFACTURER'S LIABILITY HEREUNDER IS LIMITED SOLELY TO THE REPAIR OR REPLACEMENT OF THE DEFECTIVE PRODUCT OR PART AND THE MANUFACTURER SHALL IN NO EVENT BE LIABLE FOR ANY INCIDENTAL OR CONSEQUENTIAL DAMAGES WHICH MAY RESULT FROM ANY DEFECT IN MATERIAL OR WORKMANSHIP OR FROM THE BREACH OF ANY EXPRESS OR IMPLIED WARRANTY.

Some states do not allow the exclusion or limitation of incidental or consequential damages, or a limitation of how long an implied warranty lasts, so the above limitations may not apply to you. This warranty gives you specific legal rights, and you may have other rights which may vary from state to state.

## Suncast Products and Replacement Parts

To purchase Suncast replacement parts and learn about other Suncast products, visit us online or call.



[www.suncast.com](http://www.suncast.com)  
24 hours a day, 7 days a week, 365 days a year



1-800-846-2345 or 1-630-879-2050  
Monday - Friday, 6 am - 8 pm CST



## Garantie

Suncast® Corporation, 701 North Kirk Road, Batavia, Illinois 60510 (le fabricant), garantit uniquement aux acheteurs d'origine que ce produit destiné à une utilisation domestique normale est exempt de défauts de matériaux et de fabrication au moment de l'achat.

Cette garantie limitée ne s'applique pas aux dommages résultant d'un accident, d'une négligence, d'une mauvaise utilisation, d'une utilisation commerciale, d'une modification et d'une opération non conformes aux instructions, ni de réparations effectuées ou tentées par des personnes non autorisées.

Cette garantie limitée s'applique uniquement au produit ci-joint et ne s'applique pas aux pièces accessoires.

**LA RESPONSABILITÉ DU FABRICANT SE LIMITE À LA RÉPARATION OU AU REMPLACEMENT DU PRODUIT OU DES PIÈCES DÉFECTUEUSES. LE FABRICANT NE PEUT EN AUCUN ÊTRE TENU RESPONSABLE DES DOMMAGES ACCIDENTELS OU CONSÉCUTIFS QUI PEUVENT ÊTRE CAUSÉS PAR UN DÉFAUT DE MATÉRIAUX OU DE FABRICATION, NI DE LA VIOLATION D'UNE GARANTIE EXPRESSE OU TACITE.**

Certains états n'autorisent pas l'exclusion ou la limitation des dommages accidentels ou consécutifs, ni la limitation de la durée d'une garantie tacite. Dans ce cas, les limitations ci-dessus ne s'appliquent pas. Cette garantie vous donne des droits spécifiques reconnus par la loi, mais il se peut que vous ayez d'autres droits, qui peuvent varier d'une province à l'autre.

## Produits et pièces de rechange Suncast

Pour acheter des pièces de rechange Suncast et obtenir de plus amples renseignements sur les autres produits Suncast, consultez notre site ou appelez-nous.



[www.suncast.com](http://www.suncast.com)  
24 heures sur 24, 7 jours sur 7, 365 jours par an.



1-800-846-2345 ou 1-630-879-2050  
Lundi – Vendredi, 6 h – 20 h CST

## Garantía

Suncast® Corporation, con oficinas en 701 North Kirk Road, Batavia, Illinois 60510, (el fabricante) garantiza, únicamente al comprador original, que este producto está libre de defectos en materiales y mano de obra si se utiliza en forma normal como artículo doméstico a la fecha de compra.

Esta garantía limitada no cubre los daños que sean resultado de accidentes, negligencia, mal uso, uso comercial, alteración, operación que no esté de acuerdo con las instrucciones o reparaciones hechas o que se haya intentado hacer por parte de personas no autorizadas.

Esta garantía limitada cubre únicamente el producto que se encuentra en el interior y no las piezas accesorias.

LA RESPONSABILIDAD DEL FABRICANTE BAJO ESTA GARANTÍA ESTÁ LIMITADA ÚNICAMENTE A LA REPARACIÓN O REEMPLAZO DEL ARTÍCULO O PIEZA DEFECTUOSA Y EL FABRICANTE DE NINGUNA MANERA SE HARÁ RESPONSABLE POR NINGÚN DAÑO INCIDENTAL O CONSECUENTE QUE PUEDA SER CAUSADO POR DEFECTOS EN LOS MATERIALES O LA MANO DE OBRA NI POR EL INCUMPLIMIENTO DE NINGUNA GARANTÍA EXPRESA O IMPLÍCITA.

Algunos estados no permiten la exclusión o limitación de daños incidentales o consecuentes o la limitación en la duración de una garantía implícita y por lo tanto, las limitaciones estipuladas anteriormente pueden no tener vigencia en su caso. Esta garantía le otorga derechos legales específicos y usted puede tener otros derechos que pueden variar de estado a estado.

## Productos y piezas de repuesto Suncast

Para comprar piezas de repuesto Suncast y obtener información acerca de otros productos Suncast, visite nuestro sitio web o llame por teléfono.



[www.suncast.com](http://www.suncast.com)  
24 horas al día, 7 días a la semana,  
los 365 días del año



1-800-846-2345 ó 1-630-879-2050  
Lunes a viernes de 6 a.m. - 8 p.m. (hora  
central estándar de los Estados Unidos)



