



**OWNER'S MANUAL
MANUEL DE L'UTILISATEUR
MANUAL DEL USUARIO**

**DB2600 / DB2600B
Side Station**

**DB2600 / DB2600B
Contenant latéral**

**DB2600 / DB2600B
Caja accesoria lateral**

No Tools Required

Aucun outil n'est nécessaire pour le montage

El armado no requiere herramientas

⚠ WARNING

- Not intended for storage of flammable or caustic chemicals.
- Exercise caution when storing chemicals.
- Not intended for usage by children. This is not a toy box.
- To avoid risk of suffocation, do not allow children to play inside container.
- This product may become susceptible to impact damage in freezing temperatures.
- Do not store near excessive heat.
- Exercise caution when moving fully loaded product. This product is not intended for transporting heavy objects. Use as a stationary storage device only.
- Do not sit or stand on lid.

⚠ AVERTISSEMENT

- Ce produit n'est pas conçu pour l'entreposage de produits inflammables ou caustiques.
- Prendre les précautions nécessaires pour l'entreposage de produits chimiques.
- Ce produit n'est pas conçu pour être utilisé par des enfants. Ce coffre n'est pas un jouet.
- Ne pas laisser les enfants jouer à l'intérieur du coffre. Risque de suffocation.
- Ce produit peut être endommagé par le gel.
- Ne pas remiser près d'une source de chaleur excessive.
- Déplacer le coffre rempli avec précaution. Ce produit n'est pas conçu pour le transport d'objets lourds. Recommandé pour être utilisé sur place seulement.
- Ne pas se tenir debout sur le couvercle.

⚠ ADVERTENCIA

- No está diseñado para guardar sustancias químicas cáusticas o inflamables.
- Tenga cuidado cuando guarde sustancias químicas.
- No está diseñado para ser usado por los niños. Esto no es una caja de juguetes.
- Para evitar el riesgo de asfixia, no permita que los niños jueguen dentro del contenedor.
- Este producto puede ser susceptible a daños por impacto en temperaturas de congelación.
- No lo guarde cerca a fuentes excesivas de calor.
- Tenga cuidado cuando lo mueve completamente lleno. Este producto no está diseñado para transportar objetos pesados. Úselo únicamente como un objeto de almacenamiento estacionario.
- No se siente ni se pare sobre la tapa.

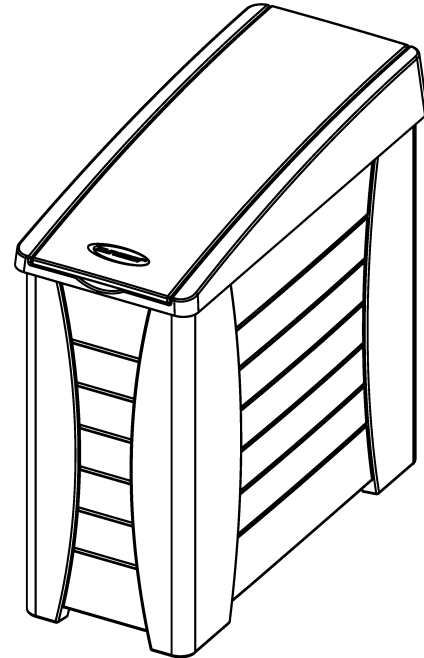

Before you begin...

Read instructions prior to assembly. This product contains parts that can be damaged if incorrectly assembled.

Please follow instructions. Suncast is not responsible for replacing parts damaged due to incorrect assembly.

Avoid scratching finish. For steps where parts are placed upside down, place parts on a smooth surface to avoid scratching finish. Flatten cardboard from carton to create a smooth work surface.

Avant de commencer...

Lisez les instructions avant de procéder au montage. Cet article comporte des pièces qui risquent d'être endommagées si ces dernières ne sont pas installées correctement.

Veillez suivre les instructions. Suncast ne peut être tenu responsable en cas de perte de pièces suite à un montage incorrect.

Évitez de rayer le fini. Lors des étapes où les pièces doivent être placées à l'envers, placez les pièces sur une surface lisse afin d'éviter de rayer le fini. Aplatissez le carton de la boîte afin de créer une surface de travail lisse.

Antes de empezar...

Lea las instrucciones antes de comenzar a armar. Este producto tiene piezas que pueden dañarse si se arman incorrectamente.

Por favor, siga las instrucciones. Suncast no se hace responsable de piezas dañadas debido a un armado incorrecto.

Evite rayar el terminado. Para realizar las operaciones en las que las partes deben colocarse con la superficie terminada hacia abajo, coloque las partes sobre una superficie suave para evitar rayar su terminado. Aplane el cartón de la caja de embalaje para crear una superficie de trabajo lisa y suave.

Assembly Instructions / Instructions d'assemblage / Instrucciones de armado

1. Place Front Panel (H) face down on a protected surface. Align Side Panel (J) tab with Front Panel receptacle. Apply pressure to snap in place.

Repeat for remaining Side Panel.

1. Placez le panneau avant (H) à terre, contre une surface qui ne risquera pas de rayer le fini du panneau. Faites correspondre la languette (J) du panneau latéral avec le logement du panneau avant. Pressez afin de l'imbriquer.

Répétez l'opération avec l'autre panneau latéral.

1. Coloque el panel delantero (H) boca abajo sobre una superficie plana que no raye el terminado. Alinee la lengüeta del panel lateral (J) con el receptáculo en el panel delantero. Aplique presión para que la lengüeta encaje en su lugar.

Repita esta operación con el panel lateral del otro lado.

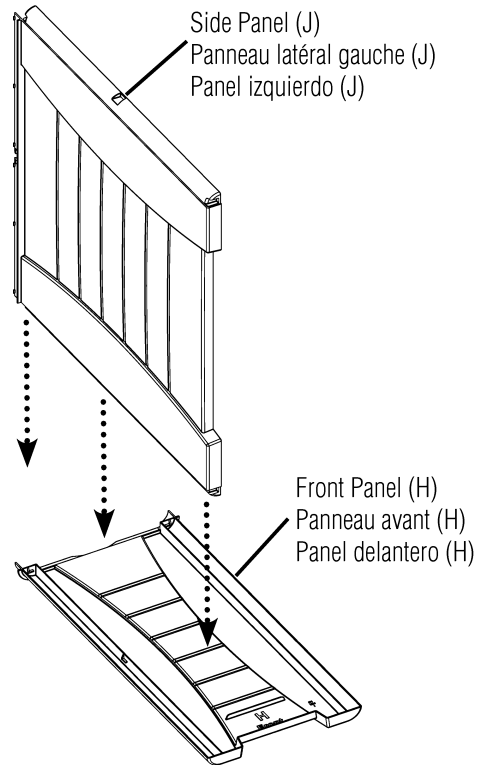

2. Align and insert tabs of Side Panels into corresponding receptacles of Back Panel (K). Apply pressure to snap into place.

2. Faites correspondre les languettes des panneaux latéraux avec les logements correspondants du panneau arrière (K). Pressez afin de les imbriquer les uns dans les autres.

2. Alinee e inserte las lengüetas de los paneles laterales en sus correspondientes receptáculos en el panel de atrás (K). Aplique presión para que las lengüetas encajen en su lugar.

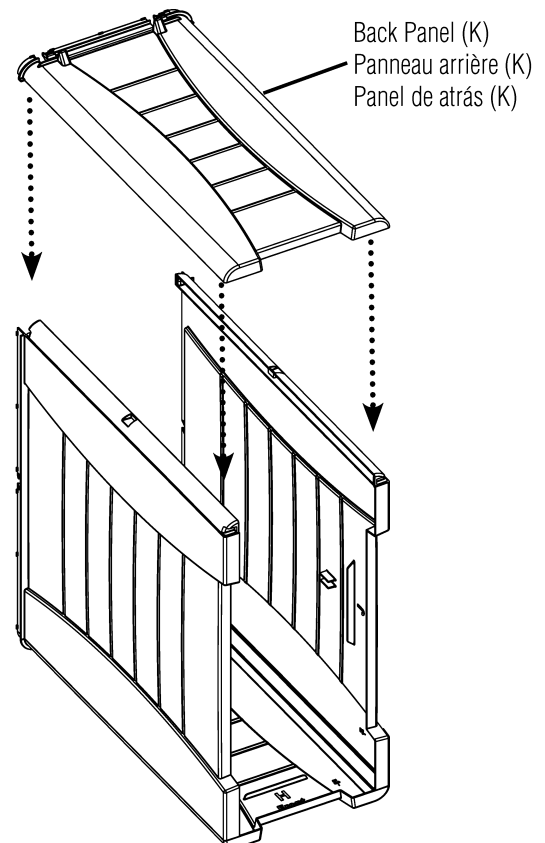

3. Set unit upright. Tilt Bottom Panel to fit within assembly and place it down onto the ledges located inside.

3. Placez le contenant debout. Penchez le panneau du fond afin de pouvoir l'insérer et placez-le dans le fond, sur les bords situés à l'intérieur du contenant.

3. Coloque la unidad en posición vertical. Incline el panel de fondo para que encaje dentro de lo armado y coloque el panel de fondo en las repisas ubicadas en el los bordes de abajo del conjunto.

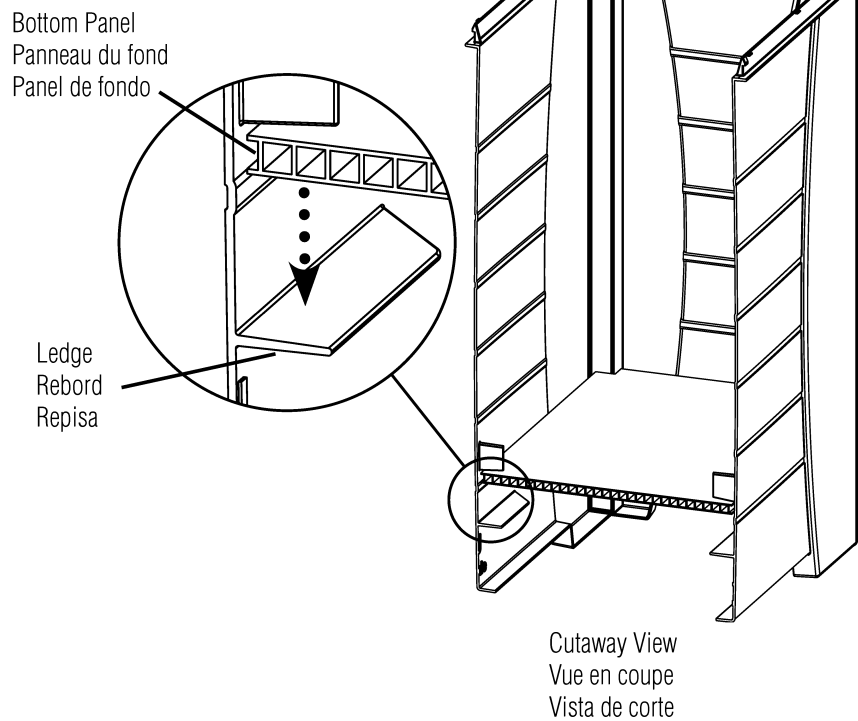
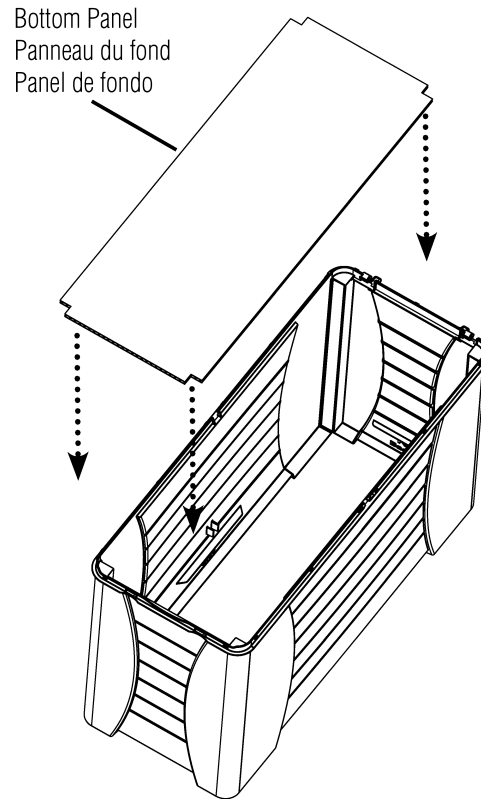

4. Make sure side panel ledges line up with bottom panel holes. Insert screws into bottom panel. Tighten with screwdriver until snug. **Do not overtighten.**

4. Assurez-vous de faire correspondre les rebords du panneau latéral aux trous du panneau du fond. Serrez sans forcer. **Ne pas trop serrer.**

4. Asegúrese de que los rebordes del panel lateral se alineen con los agujeros del panel inferior. Inserte los tornillos dentro del panel de fondo. Apriete con un destornillador hasta que estén ajustados. **No apriete excesivamente.**

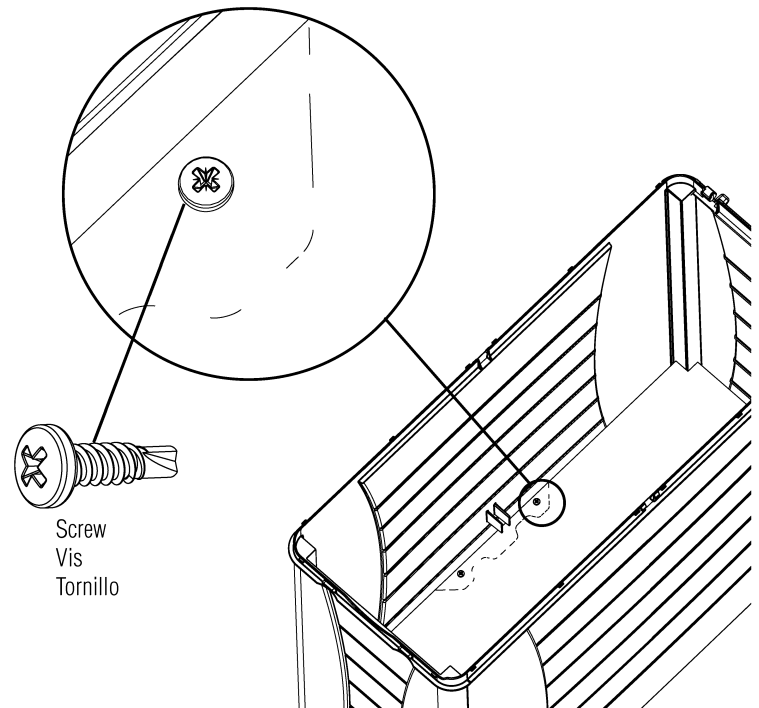

5. Align Divider Panel with Side Panels Slots and insert. Slide Divider Panel down until it rests on the bottom of assembly and is captured by second set of slots at bottom of side panels.

5. Alignez le panneau de séparation avec les voies des panneaux latéraux et insérez-le. Glissez le panneau de séparation vers le bas, jusqu'à ce qu'il repose contre le fond du contenant et s'imbrique dans le deuxième jeu de voies situé au bas des panneaux latéraux.

5. Alinee el panel de división con las canales que se encuentran en los paneles laterales e inserte en ellas los bordes del panel de división. Deslice el panel de división hacia abajo hasta que quede descansando en el fondo del conjunto y encajando en el segundo juego de canales en la parte de abajo de los paneles laterales.

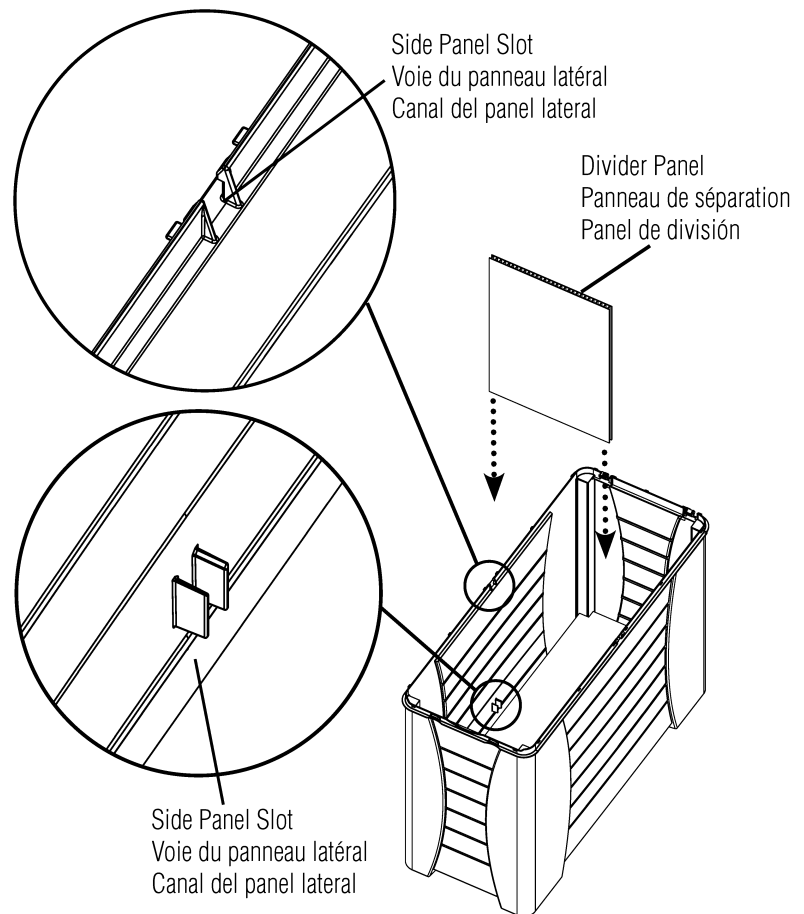

6. Place Crossbrace (L) over divider panel. Apply pressure on ends of Crossbrace Tabs to snap into place.

6. Placez la pièce de renfort (L) sur le dessus du panneau de séparation. Pressez sur l'extrémité des languettes de la pièce de renfort afin qu'elles s'imbriquent.

6. Coloque el apoyo transversal sobre el panel de división. Aplique presión en los extremos de las lengüetas del apoyo transversal para que encajen en su lugar.

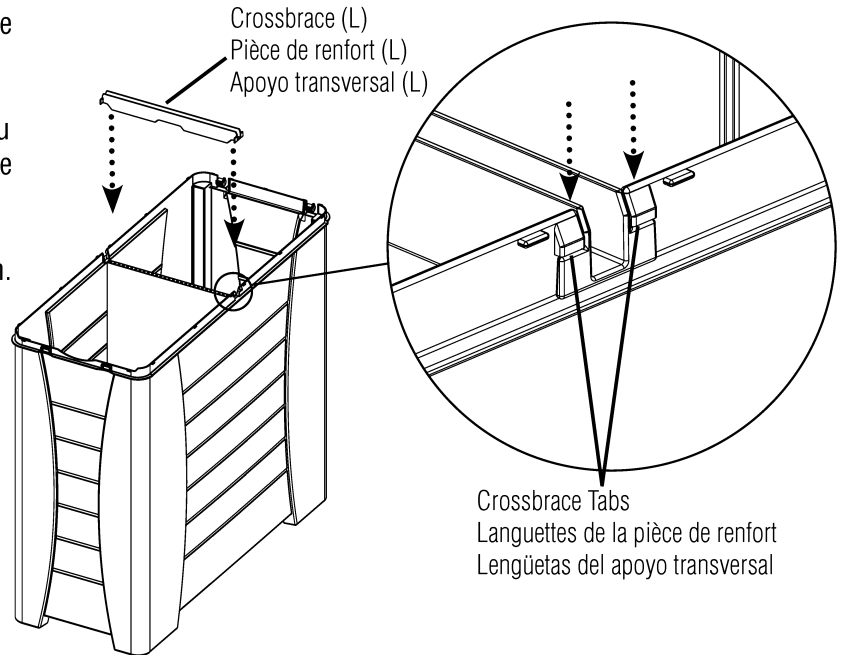

7. Hold Lid Retainer (N) in vertical position. Align keyhole shaped Hinge Holes of Lid Retainer with Hinge Posts on Back Panel. Move Retainer to the side to engage the hinges.

7. Tenez la pièce de retenue du couvercle (N) à la verticale et faites correspondre les trous à charnières en forme de trous de serrure de la pièce de retenue avec les axes des charnières du panneau arrière du contenant. Déplacez la pièce de retenue du couvercle vers le côté afin de pouvoir insérer les charnières.

7. Sostenga el retenedor de tapa (N) en posición vertical. Alinee las perforaciones para bisagra en forma de ojo de cerradura, que se encuentran en el retenedor de tapa, con los postes de bisagra en el panel de atrás. Mueva lateralmente el retenedor para enganchar las bisagras.

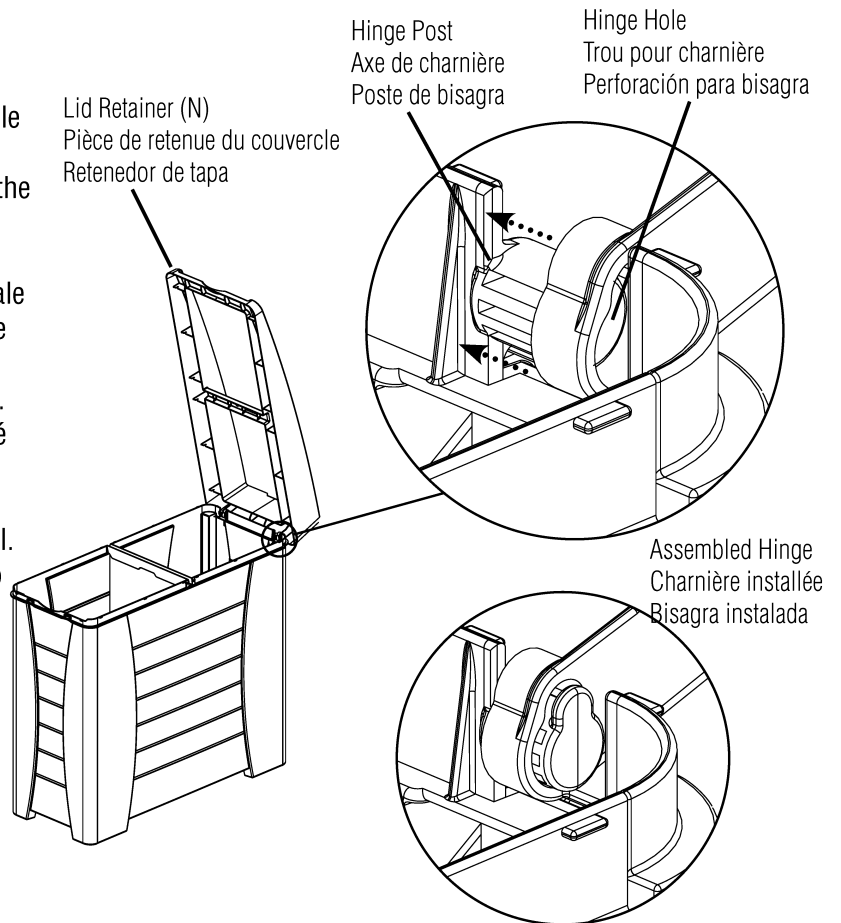

8. To insert a garbage bag, open Lid Retainer. Take plastic garbage bag (13 gal. tall kitchen bag recommended), open it up, and place inside unit. Make sure to fold top edge of bag over the lip around the unit. Repeat for second bag. When Lid Retainer is closed, the Rib Notches will pinch the bag onto the lip of the unit and hold the bag in place.

8. Pour installer un sac à ordures ménagères, ouvrez la pièce de retenue du couvercle. Prenez un sac à ordures (il est conseillé d'utiliser un sac de 13 gallons soit 49 litres), ouvrez-le et placez-le à l'intérieur du contenant. Assurez-vous de replier le bord du sac par-dessus le rebord du contenant. Répétez l'opération avec le deuxième sac. Après avoir refermé la pièce de retenue du couvercle, les crans côtelés pinceront le sac au niveau du rebord et maintiendront le sac en place.

8. Para colocar en la caja una bolsa para basura, abra el retenedor de tapa. Tome una bolsa para basura (se recomienda la bolsa de 13 galones o sea 49 litros, para cocina), ábrala y colóquela dentro de uno de los compartimientos. Verifique que dobla el borde superior de la bolsa por sobre el borde de la unidad. Repita esta operación para colocar una segunda bolsa en el otro compartimiento. Cuando el retenedor de tapa se cierra, las muescas de las costillas deben quedar sujetando la bolsa sobre el borde de la unidad para mantenerla en su lugar.

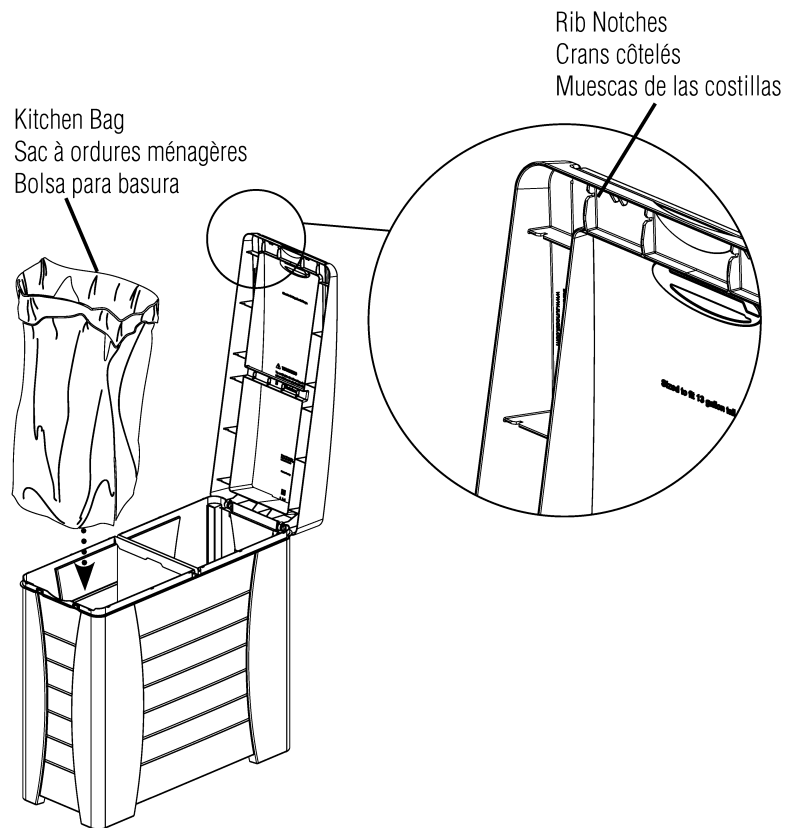

9. To use as a cooler or storage container remove Crossbrace (L). Apply Pressure to crossbrace ends and lift, disengaging snaps. Slide Divider Panel up and remove.

9. Pour utiliser le contenant en tant que glacière ou boîte de rangement, retirez la pièce de renfort (L). Pressez sur les extrémités de la pièce et soulevez afin de débloquer les pressions. Glissez le panneau de séparation vers le haut pour le retirer.

9. Para usar como contenedor refrigerante o de almacenamiento, retire el soporte transversal (L). Aplique presión a los extremos del apoyo trasversal y levante desenganchando los seguros. Deslice el panel de división hacia arriba y retire.

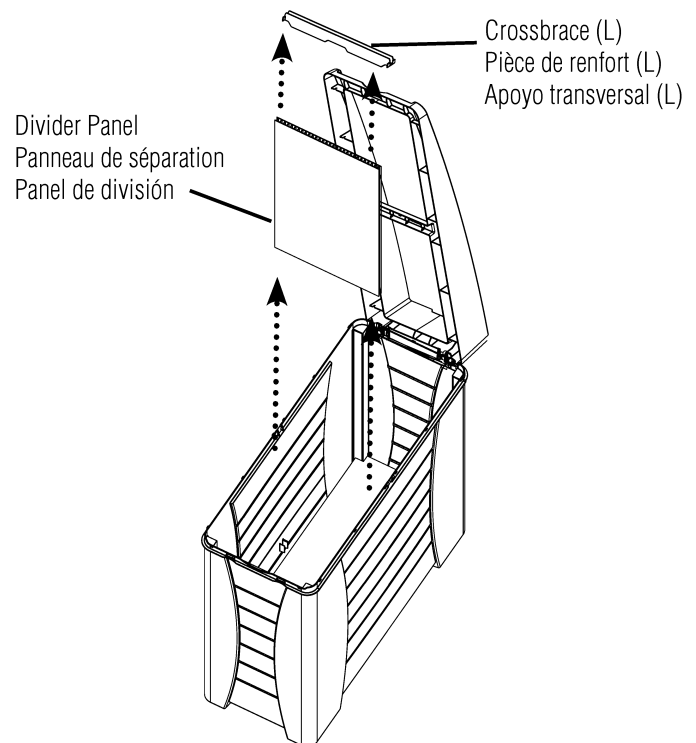

DB2600 / DB2600B Side Station / Contenant latéral / Caja accesoria lateral

Ordering Instructions

For pricing information contact Suncast at 800-846-2345 or 630-879-2050, Monday - Friday 8:00 am - 4:30 pm Central Time (Except holidays) or on the web at www.suncast.com.



Instructions pour la commande

Pour tout renseignement concernant les prix, appelez Suncast au 800-846-2345 ou 630-879-2050. Du lundi au vendredi, de 8h à 16:30h (heure du centre des États-Unis) sauf les jours fériés ou visitez le site Internet www.suncast.com.

Instrucciones para pedidos

Para obtener información de precios, llame a Suncast al 800-846-2345 o al 630-879-2050, de lunes a viernes de 8:00 a.m. a 4:30 p.m., hora central, (excepto en los días de fiesta) o comuníquese por Internet a www.suncast.com.

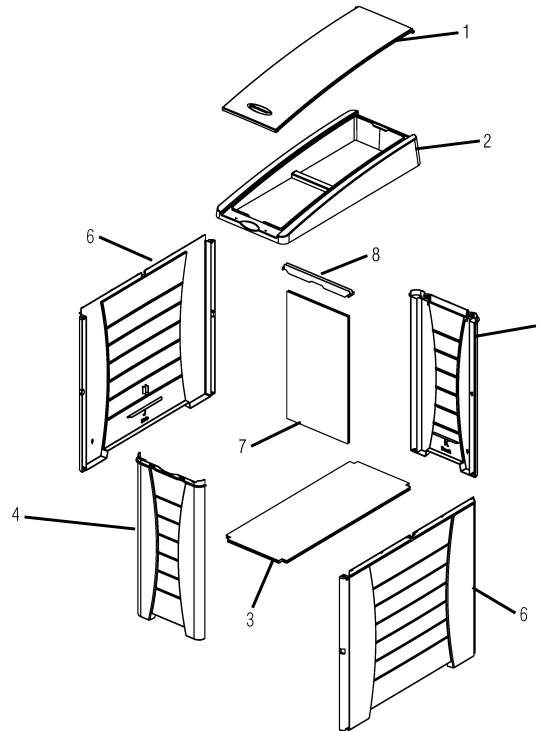

Please provide the following information / Veuillez fournir les informations suivantes / Por favor, suministre la información siguiente:

Name / Nom / Nombre: _____
 Street / Rue / Calle: _____ City / Ville / Ciudad: _____
 State / État ou Province / Estado: _____ Zip Code / Code postal / Código Postal: _____
 Phone / Téléphone / Teléfono: _____ Date / Date / Fecha: _____
 Place of Purchase / Point de vente / Lugar de compra: _____

Register Your Product Online at www.suncast.com

Enregistrez votre article en ligne sur www.suncast.com

Registre su producto en línea en www.suncast.com

Index No. Référence Referencia	Part Name Pièce Pieza	DB2600 Part Number N° de pièce No. de la pieza	DB2600B Part Number N° de pièce No. de la pieza	Cost Each Prix unitaire Precio del articulo	Quantity Commande Cantidad	Total Cost Prix total Costo total
1	LID M (1) / COUVERCLE M (1) / TAPA M (1)	010184124A	010184117A			
2	LID RETAINER N (1) / PIÈCE DE RETENUE DU COUVERCLE N (1) / RETENEDOR DE TAPA N (1)	010183918A	010183918A			
3	BOTTOM (1) / PANNEAU DU FOND (1) / PANEL DE FONDO (1)	0510476	0510476			
4	FRONT PANEL H (1) / PANNEAU AVANT H (1) / PANEL DELANTERO H (1)	010183618	010183618			
5	BACK PANEL K (1) / PANNEAUX ARRIÈRE K (1) / PANEL DE ATRAS K (1)	010183718	010183718			
6	SIDE PANEL J (2) / PANNEAU LATÉRAL J (2) / PANEL LATERAL J (2)	010183818	010183818			
7	DIVIDER (1) / PANNEAU DE SÉPARATION (1) / PANEL DE DIVISION (1)	0510484	0510484			
8	CROSSBRACE L (1) / PIÈCE DE RENFORT L (1) / APOYO TRANSVERSAL L (1)	010184018	010184018			
9	SCREW (4) / VIS (4) / TORNILLO (4)	0210134	0210134			



SUNCAST CORPORATION • 701 NORTH KIRK ROAD • BATAVIA, IL, USA 60510

DB2600 / DB2600B side station of Suncast Corporation is patented by U.S. Patent No. D577,511 S.

Le contenant latéral DB2600 / DB2600B de Suncast Corporation est couvert par le brevet américain n° D577,511 S.

La caja accesorio lateral DB2600 / DB2600B de Suncast Corporation está patentada por la patente de EE.UU. n° D577,511 S.

Quality Control No.
N° de contrôle de qualité
No. de control de calidad