

**OWNER'S MANUAL
MANUEL DE L'UTILISATEUR
MANUAL DEL USUARIO**

**DBW9935
Rattan Deck Box
Coffre de terrasse aspect rotin
Arcón para terraza imitación ratán**

**Tools Required
Outils nécessaires
Herramientas necesarias**

- Phillips Head Screwdriver / Phillips Head Screwdriver / Phillips Head Screwdriver

⚠ WARNING

- Not intended for storage of flammable or caustic chemicals.
- Exercise caution when storing chemicals.
- Not intended for usage by children. This is not a toy box.
- To avoid risk of suffocation, do not allow children to play inside container.
- This product may become susceptible to impact damage in freezing temperatures.
- Do not store near excessive heat.
- Exercise caution when moving fully loaded product. This product is not intended for transporting heavy objects. Use as a stationary storage device only.
- Do not stand on lid.

⚠ AVERTISSEMENT

- Ce produit n'est pas conçu pour l'entreposage de produits inflammables ou caustiques.
- Prendre les précautions nécessaires pour l'entreposage de produits chimiques.
- Ce produit n'est pas conçu pour être utilisé par des enfants. Ce coffre n'est pas un jouet.
- Ne pas laisser les enfants jouer à l'intérieur du coffre. Risque de suffocation.
- Ce produit peut être endommagé par le gel.
- Ne pas remiser près d'une source de chaleur excessive.
- Déplacer le coffre rempli avec précaution. Ce produit n'est pas conçu pour le transport d'objets lourds. Recommandé pour être utilisé sur place seulement.
- Ne pas se tenir debout sur le couvercle.

⚠ ADVERTENCIA

- No está diseñado para guardar sustancias químicas cáusticas o inflamables.
- Tenga cuidado cuando guarde sustancias químicas.
- No está diseñado para ser usado por los niños. Esto no es una caja de juguetes.
- Para evitar el riesgo de asfixia, no permita que los niños jueguen dentro del contenedor.
- Este producto puede ser susceptible a daños por impacto en temperaturas de congelación.
- No lo guarde cerca a fuentes excesivas de calor.
- Tenga cuidado cuando lo mueve completamente lleno. Este producto no está diseñado para transportar objetos pesados. Uselo únicamente como un objeto de almacenamiento estacionario.
- No se siente ni se pare sobre la tapa.

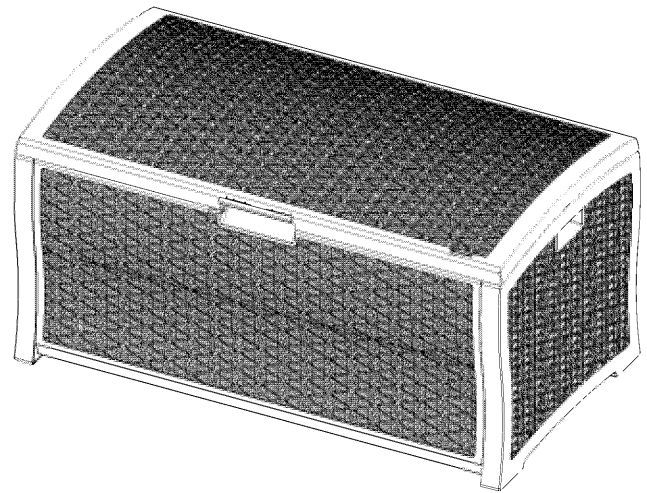

Before you begin...

Read instructions prior to assembly. This product contains parts that can be damaged if incorrectly assembled.

Please follow instructions. Suncast is not responsible for replacing parts damaged due to incorrect assembly.

Avoid scratching finish. For steps where parts are placed upside down, place parts on a smooth surface to avoid scratching finish. Flatten cardboard from carton to create a smooth work surface.

Avant de commencer...

Lisez les instructions avant de procéder au montage. Cet article comporte des pièces qui risquent d'être endommagées si ces dernières ne sont pas installées correctement.

Veillez suivre les instructions. Suncast ne peut être tenu responsable en cas de perte de pièces suite à un montage incorrect.

Évitez de rayer le fini. Lors des étapes où les pièces doivent être placées à l'envers, placez les pièces sur une surface lisse afin d'éviter de rayer le fini. Aplatissez le carton de la boîte afin de créer une surface de travail lisse.

Antes de empezar...

Lea las instrucciones antes de comenzar a armar. Este producto tiene piezas que pueden dañarse si se arman incorrectamente.

Por favor, siga las instrucciones. Suncast no se hace responsable de piezas dañadas debido a un armado incorrecto.

Evite rayar el terminado. Para realizar las operaciones en las que las partes deben colocarse con la superficie terminada hacia abajo, coloque las partes sobre una superficie suave para evitar rayar su terminado. Aplane el cartón de la caja de embalaje para crear una superficie de trabajo lisa y suave.

Quality Control Number:

Numéro de contrôle de qualité:

Número de control de calidad:

PARTS / PIÈCES / PARTES

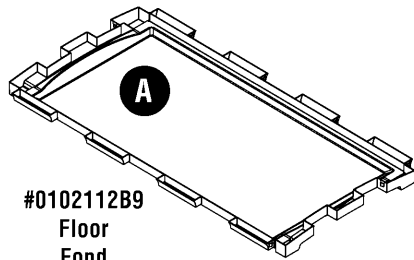

#0102112B9
Floor
Fond
Piso

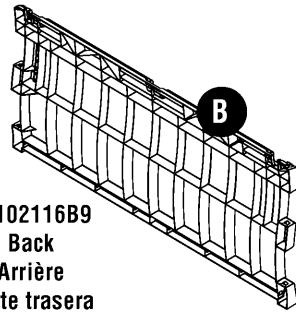

#0102116B9
Back
Arrière
Parte trasera

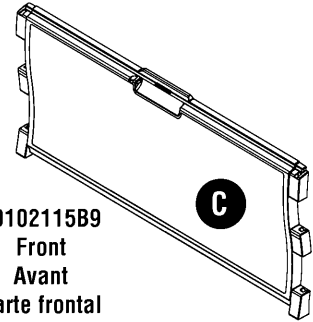

#0102115B9
Front
Avant
Parte frontal

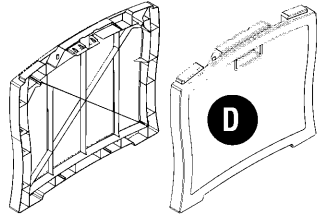

#0102117B9
Side
Côté
Lateral
x2

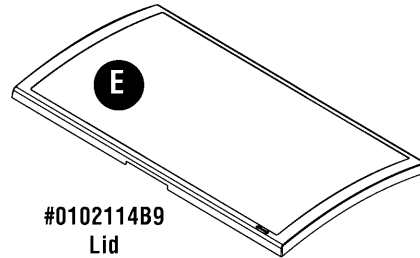

#0102114B9
Lid
Couvercle
Tapa

HARDWARE / HARDWARE / HARDWARE

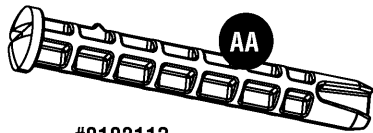

#0102113
Hinge Pin
Axe de charnière
Pin de bisagra
X3

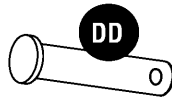

#0280345
Gas Spring Pin
Goupille du ressort à gaz
Pin de resorte de gas
X2

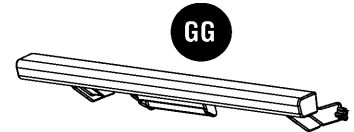

#010211110
Handle
Poignée
Manija



#0210165
Gas Spring Screw
Vis du ressort à gaz
Tornillo de resorte de gas
X2



#0280380
Gas Spring Bracket
Montant du ressort à gaz
Soporte de resorte de gas
X2

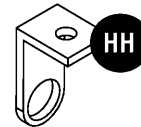

#0280357
Lock Bracket
Support de serrure
Abrazadera de cierre

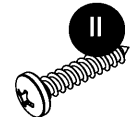

#0210174
Lid Rod Screw
Vis de tringle du couvercle
Tornillo de varilla de tapa
x2

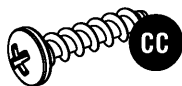

#0210081
Lock Bracket Screw
Vis de support de serrure
Tornillo de abrazadera de cierre

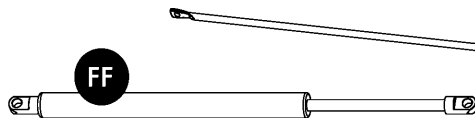

#0480241
Gas Spring
Resort à gaz
Resorte de gas
X2



#0280383
Lid Reinforcing Rod
Tringle de renfort du couvercle
Varilla de refuerzo de tapa

1. Place Back (B) on flat surface, ribbed side up. Align tabs of Floor (A) with corresponding tab receptacles in Back (B).

Push firmly at all connections until they snap into place.

1. Mettez l'arrière (B) sur une surface plate, le côté nervuré vers le haut. Alignez les languettes du fond (A) avec leurs logements de l'arrière (B).

Appuyez fermement sur toutes les connexions jusqu'à ce qu'elles s'enclenchent.

1. Coloque la parte trasera (B) sobre una superficie plana, con el lado acanalado hacia arriba. Alinee las lengüetas del piso (A) con los receptáculos de lengüetas correspondientes en la parte trasera (B).

Presione firmemente todas las conexiones hasta que encajen en su lugar.

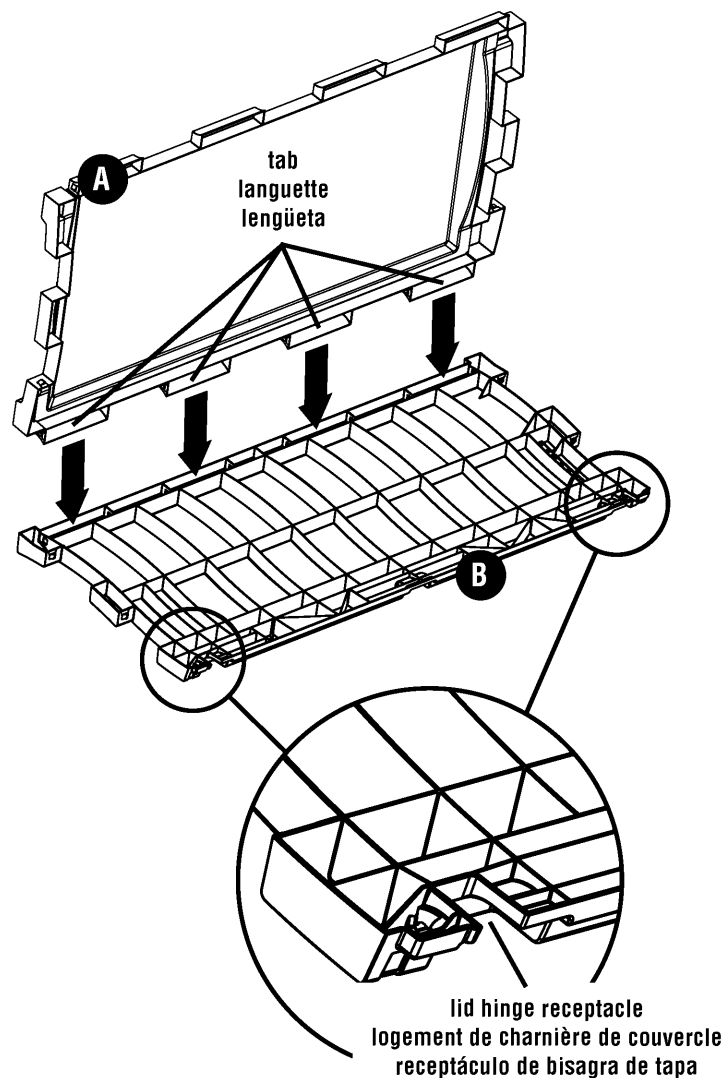

2. Locate Front (C) and position with handle receptacle as shown. Align Tabs of Floor (A) with corresponding tab receptacles in Front (C).

Push firmly at all connections until they snap into place.

2. Identifiez l'avant (C) et positionnez-le avec le logement de la poignée comme indiqué. Alignez les languettes du fond (A) avec les logements de l'avant (C).

Appuyez fermement sur toutes les connexions jusqu'à ce qu'elles s'enclenchent.

2. Ubique la parte frontal (C) y colóquela con el receptáculo de manija como se muestra. Alinee las lengüetas del piso (A) con los receptáculos de lengüeta correspondientes en la parte frontal (C).

Presione firmemente todas las conexiones hasta que encajen en su lugar.

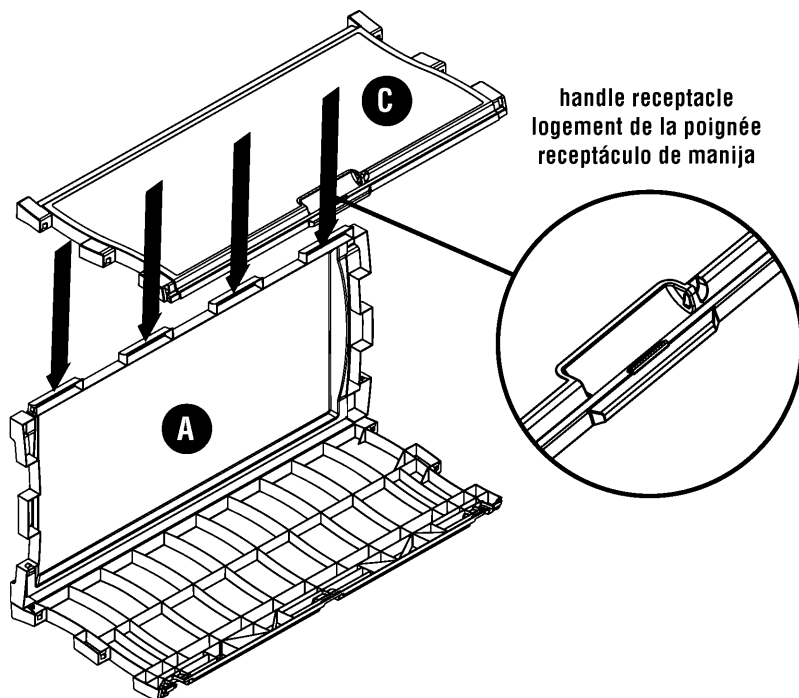

3. Turn assembly on it's side as shown. Take one Side (D), with ribbed side down, and align tabs of Front, Floor, and Back assembly to corresponding receptacles in Side.

Push firmly at all connections until they snap into place.

Repeat with remaining Side.

3. Retournez l'ensemble sur le côté, comme indiqué. Prenez un côté (D), les nervures vers le bas, et alignez les languettes de l'ensemble avant, fond et arrière dans les logements correspondants du côté.

Appuyez fermement sur toutes les connexions jusqu'à ce qu'elles s'enclenchent.

Faites la même chose pour l'autre côté.

3. Coloque el ensamblaje sobre el lateral como se muestra. Sujete un lateral (D), con el lado acanalado hacia abajo y alinee las lengüetas del ensamblaje de la parte frontal, el piso y la parte trasera con los receptáculos correspondientes del lateral.

Presione firmemente todas las conexiones hasta que encajen en su lugar.

Repita el procedimiento con el otro lateral.

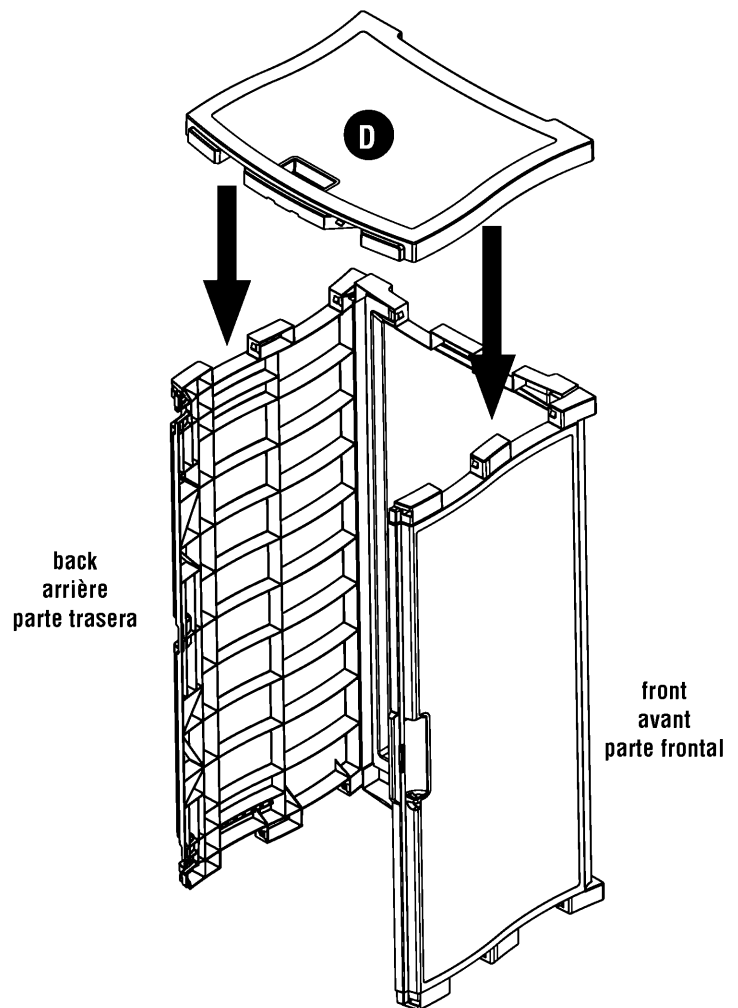

4. Turn assembled deck box over on its left side.

Insert hinge tabs on Lid (E) into hinge receptacles on Back.

4. Tournez le coffre assemblé sur son côté gauche.

Mettez les languettes des charnières du couvercle (E) dans les logements de l'arrière.

4. Voltee el arcón para terraza y colóquelo sobre su lateral izquierdo.

Inserte las lengüetas de bisagra de la tapa (E) dentro de los receptáculos de la parte trasera.

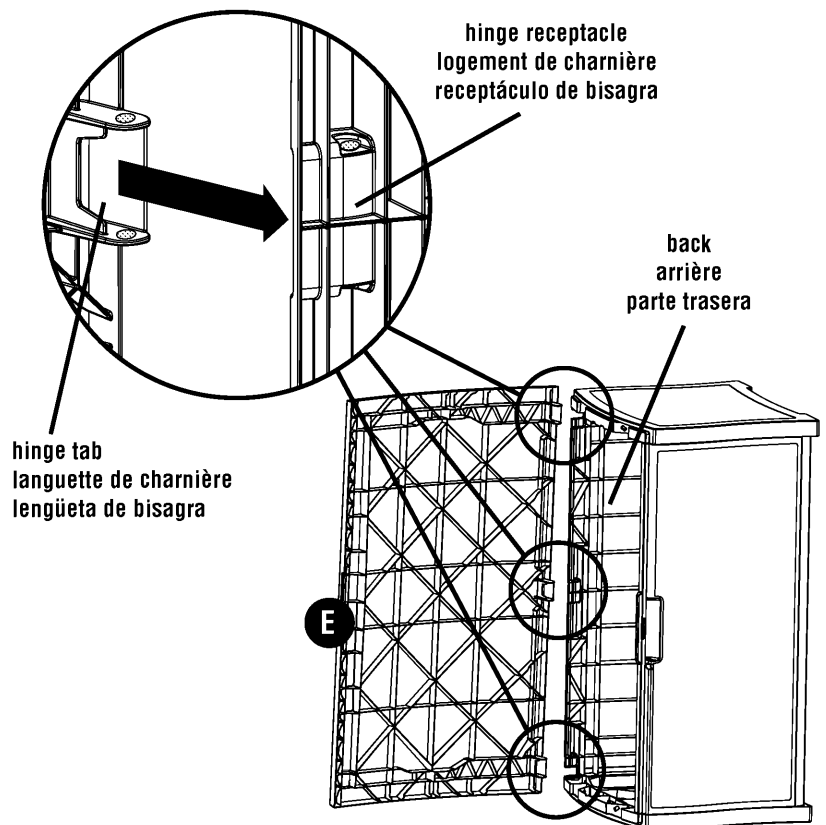

5. Insert Hinge Pin (AA) through center hinge as shown. Push firmly, until pin locks in place. Verify pin is fully engaged.

5. Mettez un axe (AA) dans la charnière centrale, comme indiqué. Enfoncez l'axe fermement, jusqu'à ce qu'il se verrouille en place. Vérifiez que l'axe est enfoncé à fond.

5. Inserte el pin de bisagra (AA) a través de la bisagra central como se muestra. Presione firmemente hasta que el pin encaje en su lugar. Verifique que el pin esté totalmente enganchado.

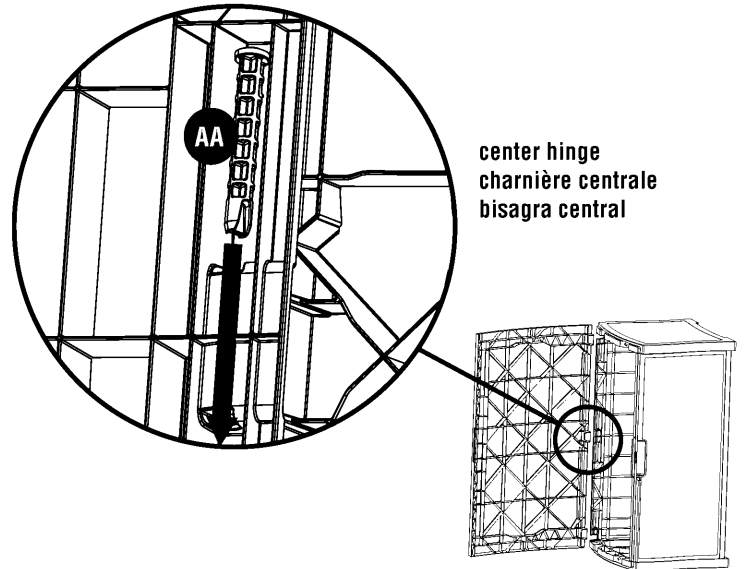

6. Locate end of Gas Spring Bracket (EE) with large holes. In position shown, insert Gas Spring Bracket (EE) into opening next to hinge at either side of deck box. Align holes in Gas Spring Bracket with holes in hinge. See Fig. 1.

Insert one Hinge Pin (AA) through aligned holes of Lid Hinge, Gas Spring Bracket, and Side. Push firmly, until pin locks in place. Verify pin is fully engaged. See Fig. 2.

Repeat on the other side.

6. Identifiez l'extrémité du montant (EE) du ressort à gaz avec les gros trous. Dans la position indiquée, mettez le montant (EE) du ressort à gaz dans le logement adjacent à une des deux charnières des extrémités du coffre. Alignez les trous du montant avec ceux de la charnière. Voir la figure 1.

Mettez un axe (AA) dans les trous ainsi alignés de la charnière, du montant de ressort à gaz et du côté. Enfoncez la goupille fermement, jusqu'à ce qu'elle se verrouille en place. Vérifiez que la goupille est enfoncée à fond. Voir la figure 2.

Faites la même chose de l'autre côté.

6. Ubique el extremo del soporte de resorte de gas (EE) con agujeros grandes. En la posición mostrada, inserte el soporte de resorte de gas (EE) en la abertura situada junta a la bisagra a cada lado del arcón para terraza. Alinee los agujeros del soporte de bisagra de gas con los agujeros de la bisagra. Vea la Fig. 1.

Inserte un pin de bisagra (AA) a través de los agujeros alineados de la bisagra de tapa, soporte de resorte de gas y lateral. Presione firmemente hasta que el pin encaje en su lugar. Verifique que el pin esté completamente enganchado. Vea la Fig. 2.

Repita el procedimiento con el otro lateral.

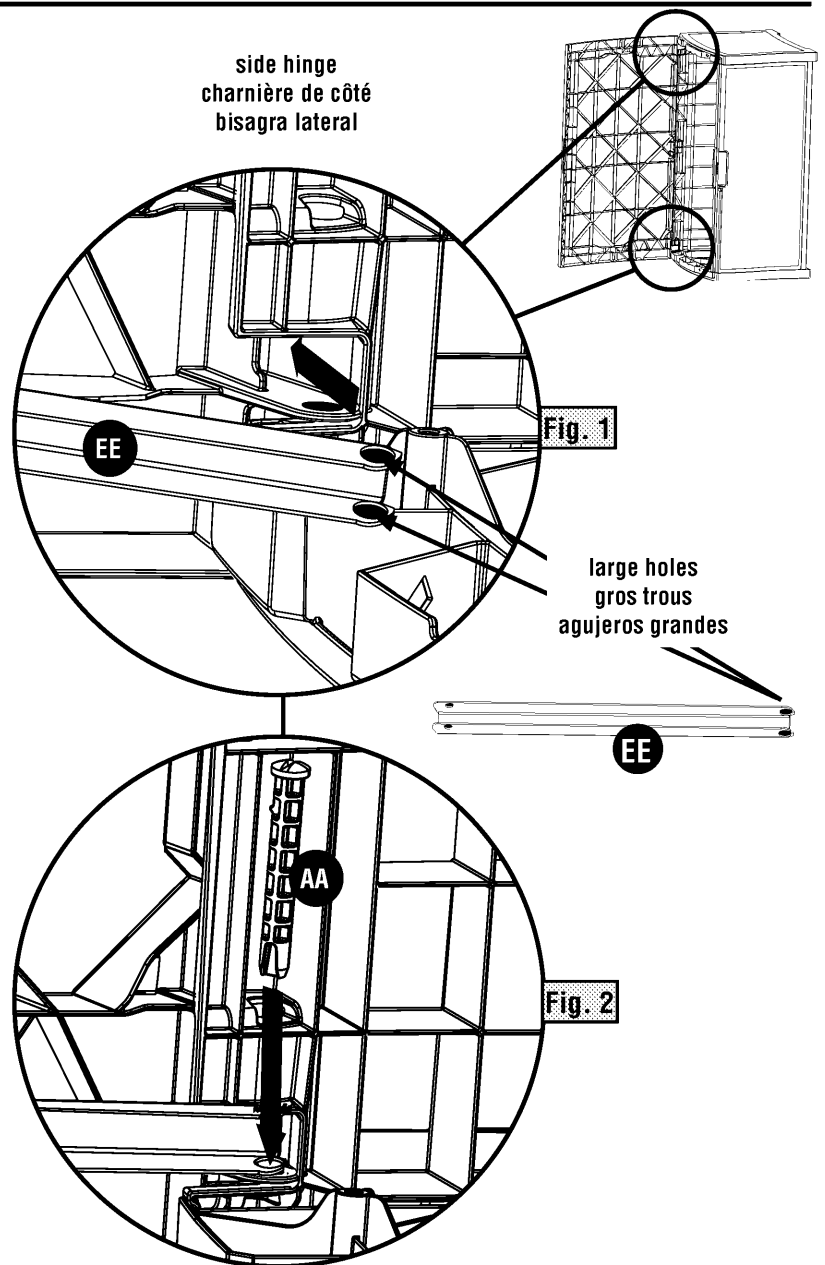

7. Insert loose end of Gas Spring Bracket (EE) into receptacle in Lid. Align small holes in bracket with holes in receptacle.

7. Mettez l'extrémité libre du montant (EE) du ressort à gaz dans le logement du couvercle. Alignez les petits trous du montant avec les trous du logement.

7. Inserte el extremo flojo del soporte de resorte de gas (EE) en el receptáculo de la tapa. Alinee los agujeros pequeños del soporte con los agujeros del receptáculo.

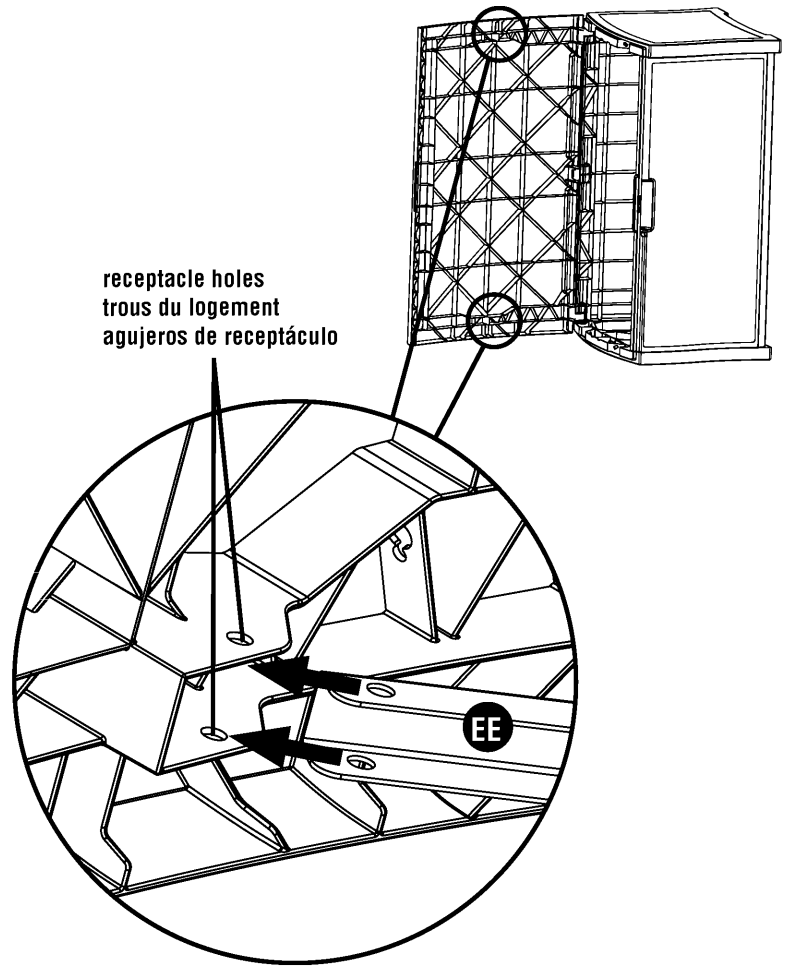

8. Locate Gas Spring (FF) cylinder end. Secure Gas Spring to left side of Lid (E) by inserting Gas Spring Pin (DD) through aligned holes of receptacle, Gas Spring Bracket, and cylinder end of Gas Spring, as shown. Push firmly on pin to snap in place.

8. Identifiez le vérin du ressort à gaz (FF). Fixez le ressort à gaz au côté gauche du couvercle (E) en enfonçant la goupille (DD) dans les trous alignés du logement, du montant et du vérin de ressort à gaz, comme indiqué. Appuyez fermement sur la goupille pour qu'elle s'enclenche.

8. Ubique el extremo del cilindro del resorte de gas (FF). Fije el resorte de gas al lado izquierdo de la tapa (E) insertando el pin de resorte de gas (DD) a través de los agujeros alineados del receptáculo, soporte de resorte de gas y extremo de cilindro del resorte de gas, como se muestra. Presione firmemente el pin para encajarlo en su lugar.

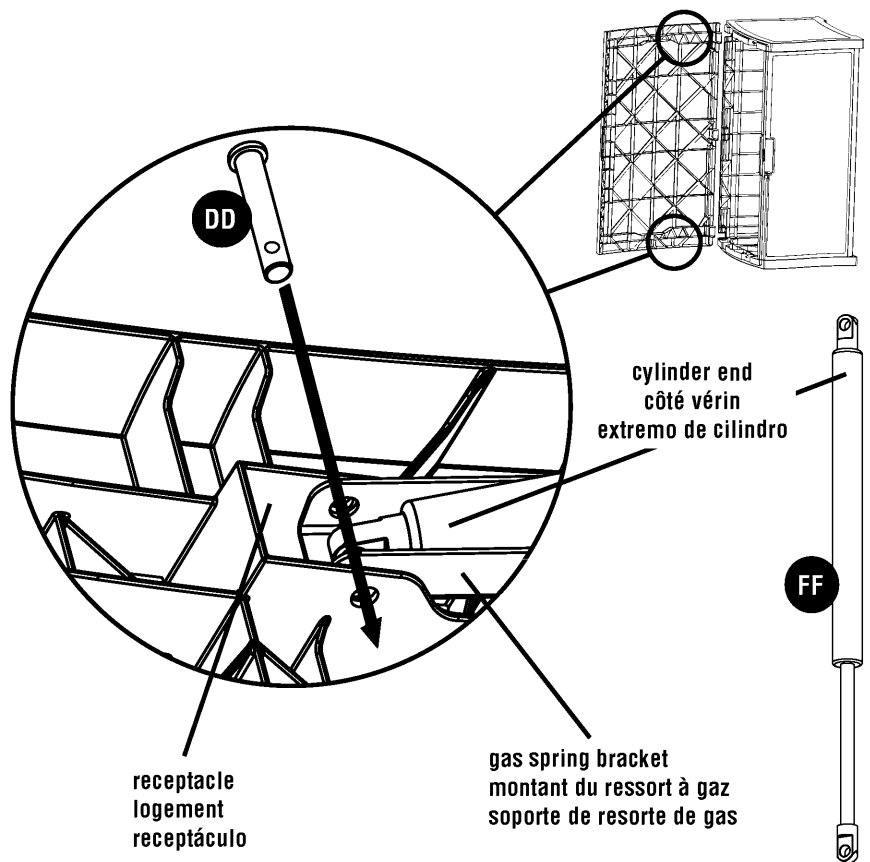

9. Using a phillips head screwdriver, secure loose end of Gas Spring to left Side of deck box with one Gas Spring Screw (BB), as shown. Do not overtighten. The Gas Spring should rotate freely.

Repeat on right side.

9. À l'aide d'un tournevis Phillips, fixez l'extrémité du ressort à gaz au côté gauche du coffre à l'aide d'une vis (BB), comme indiqué. Ne serrez pas trop fort. Le ressort à gaz doit tourner librement.

Faites la même chose du côté droit.

9. Con un destornillador Phillips, fije el extremo suelto del resorte de gas al lateral izquierdo del arcón para terraza con un tornillo de resorte de gas (BB), como se muestra. No apriete más de lo necesario. El resorte de gas debe girar libremente.

Repita el procedimiento con el lateral derecho.

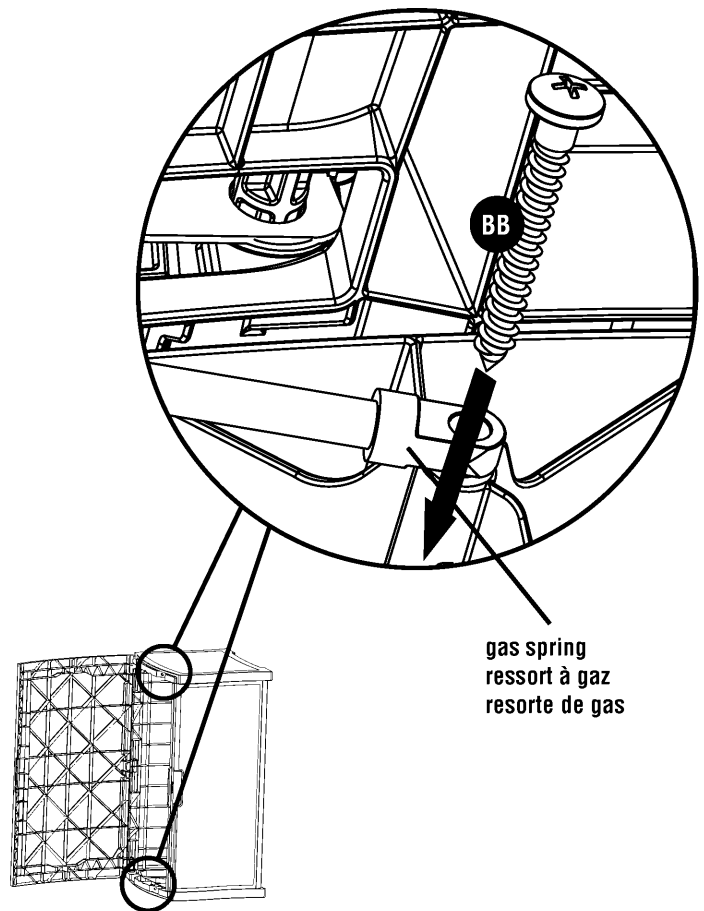

10. Turn Deck box to upright position. Install Handle (GG) by inserting left side tab into left side receptacle on Lid. Then guide right side tab into right side receptacle.

10. Tournez le coffre pour le mettre debout. Montez la poignée (GG) en enfonçant la languette gauche dans le logement gauche du couvercle. Ensuite, guidez la languette droite dans le logement droit.

10. Voltee el arcón para terraza a la posición vertical. Instale la manija (GG) insertando la lengüeta del lateral izquierdo en el receptáculo del lateral izquierdo de la tapa. Luego guíe la lengüeta del lateral derecho dentro del receptáculo del lateral derecho.

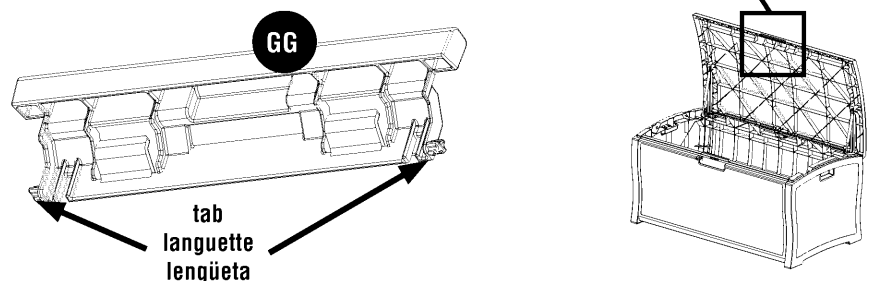
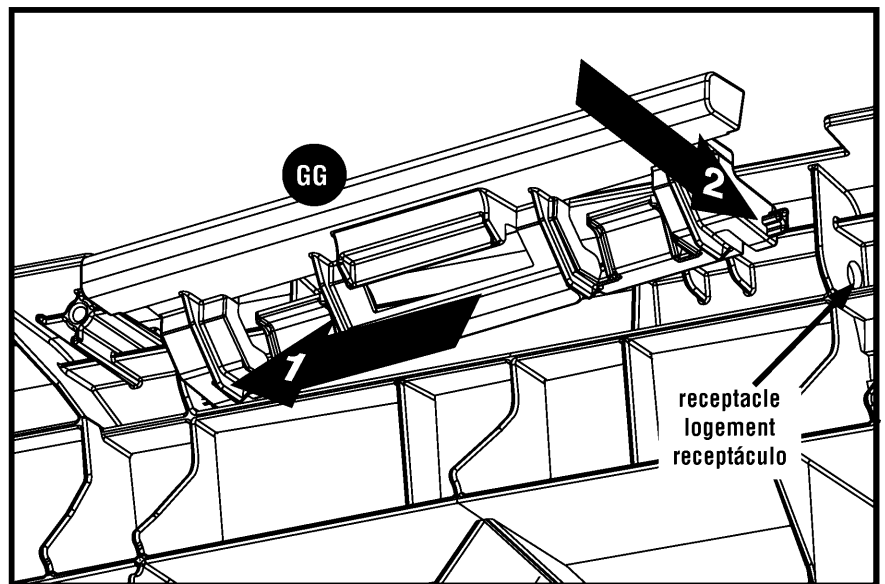

11. Next to the left Handle tab, insert Lock Bracket (HH) in position shown. Make sure bracket is nested inside stabilizing tabs to prevent movement.

Use a phillips head screwdriver and Lock Bracket Screw (CC) to secure Lock Bracket to Lid.

Do not overtighten.

11. À côté de la languette de la poignée, mettez le support (HH) de serrure dans la position indiquée. Assurez-vous que le support est bien entre les languettes de stabilisation pour empêcher tout mouvement.

À l'aide d'un tournevis Phillips, serrez la vis (CC) pour fixer le support de serrure au couvercle.

Ne serrez pas trop fort.

11. Junto a la lengüeta de la manija izquierda, inserte la abrazadera de cierre (HH) en la posición mostrada. Asegúrese de que la abrazadera quede al interior estabilizando las lengüetas para evitar el movimiento.

Use un destornillador Phillips y el tornillo de la abrazadera de cierre (CC) para fijar la abrazadera de cierre a la tapa.

No apriete más de lo necesario.

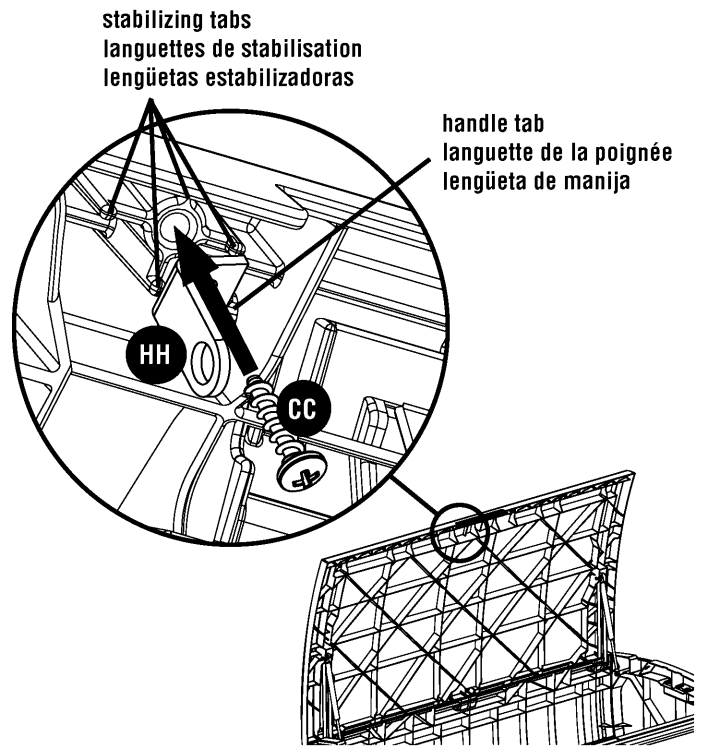

12. On right side of Lid, secure Lid Reinforcing Rod (JJ) (with flat side of rod against Lid) with one Lid Rod Screw (II) using a phillips head screwdriver. Do not overtighten.

Repeat on the right side.

12. Du côté droit du couvercle, fixez la tringle de renfort (JJ) (le côté plat de la tringle contre le couvercle) avec une vis (II) à l'aide d'un tournevis Phillips. Ne serrez pas trop fort.

Faites la même chose du côté droit.

12. En el lado derecho de la tapa, fije la varilla de refuerzo de la tapa (JJ) (con el lado plano de la varilla contra la tapa) con un tornillo de varilla de tapa (II) usando un destornillador Phillips. No apriete más de lo necesario.

Repita el procedimiento con el lado derecho.

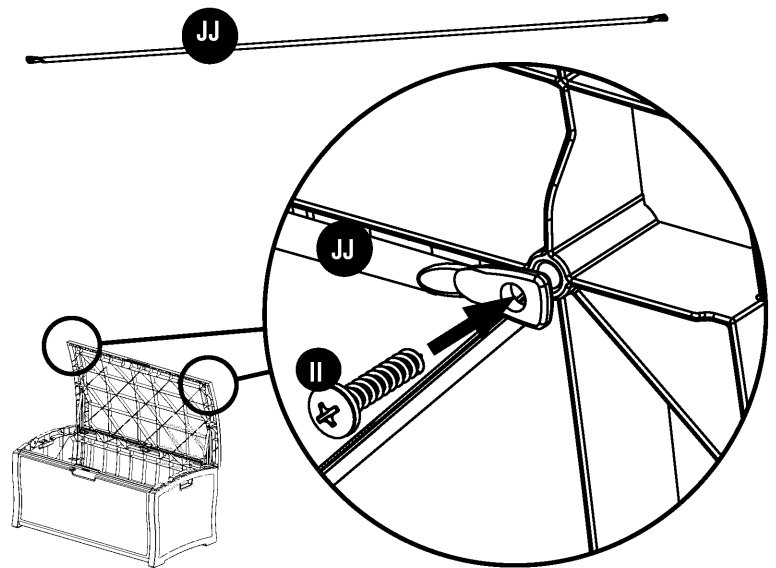

Suncast Products and Replacement Parts

To purchase Suncast replacement parts and learn about other Suncast products visit us online or call.



Produits et pièces de rechange Suncast

Pour acheter des pièces de rechange Suncast et pour plus de renseignements sur les produits Suncast, consultez notre site internet ou appelez-nous.

Productos y piezas de repuesto Suncast

Para comprar piezas de repuesto Suncast y para obtener información acerca de otros productos Suncast, visítenos en línea o llámenos.

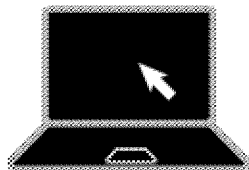

www.suncast.com
24 hours a day, 7 days a week, 365 days a year.

www.suncast.com
24h/24, 7j/7, 365 jours par an.

www.suncast.com
24 horas al día, 7 días a la semana, 365 días al año.



1-800-846-2345 or 1-630-879-2050
Monday - Friday 8:00 am - 4:30 pm Central Time

1-800-846-2345 ou 1-630-879-2050
Du lundi au vendredi, de 8:00 à 16:30, heure du Centre

1-800-846-2345 ó 1-630-879-2050
Lunes a viernes de 8:00 am a 4:30 pm, hora de la Zona Central